

Gerrijs
 Handelsstraat 14
 9501 ET Stadskanaal
 tel. 0599-612419
 info@naaimachinehandel.com
www.naaimachinehandel.com
 en www.paspop.com

Accessoires.

Gebruiksaanwijzing	1 stuk	in verpakking
1. Machine hoes	1 stuk	in verpakking
2. Voetpedaal	1 stuk	in verpakking
3. Klossteunen	4 stuks	in verpakking
4. Garenetjes	4 stuks	in verpakking
5. Klossteun sponsjes	4 stuks	in verpakking
6. Schroevendraaier groot	1 stuk	in verpakking
7. Machine vastzetschroef	1 stuk	in verpakking
8. Stofkwastje	1 stuk	in accessoirebakje
9. Schroevendraaier klein	1 stuk	in accessoirebakje
10. Naalden	5 stuks	in accessoirebakje
11. Bovenmes extra	1 stuk	in accessoirebakje
12. Draadinrijger (toekomst)	1 stuk	in accessoirebakje
13. Pincet	1 stuk	in accessoirebakje
14. Accessoirebakje		
15. Deksel van accessoirebakje		

Om het accessoirebakje te openen met de rechterhand naar achteren draaien tot aanstootpunt.

Gerrijts
Handelsstraat 14
9501 ET Stadskanaal
tel. 0599-612419
www.naaimachinehandel.com
en www.paspop.com
info@gerrijts.nl

2. Inrijgen - met de hand.....

Uw Baby Lock is uitgerust met "JET AIR THREADING SYSTEM" voor het inrijgen van onder- en bovengrijper. Gereedschappen of hulpmiddeltjes zijn niet nodig.

U hoeft enkel nog maar de grijperinrijgpomp hendel naar beneden te duwen en beide grijperdraden komen door de grijperogen via buisjes in de machine en grijpers. Als de draad breekt of losschiet rijg dan alleen die draad opnieuw in.

2/1 Het inrijgen van onder- en bovengrijper.

*** De ondergrijper.

1. Open de voorklep en haal de persvoetlichter omhoog.
2. Druk de machine en grijperinrijg blokkeerknop goed in. Houdt deze knop ingedrukt en draai het handwiel met de hand langzaam naar u toe tot de knop in de blokkeerpositie springt.
U voelt de knop inklikken en op het zelfde moment zal de vrijmaakhendel uit zich zelf naar uiterst links springen.
3. Zet de grijperinrijg keuzeknop naar (L) om de ondergrijper in te rijgen.
4. Plaats de garenklos op de uiterst rechtse garenpen van de garenstandaard. Rijg in door draadgeleiders ① en ②. Daarna door de gleuf en door draadgeleider ③.
Trek de draad ongeveer 40 cm. door de draadgeleider ③.
Let op dat de draad niet draait of zich verknoopt.
5. Steek de draad in het rechter gat. Ongeveer 2 cm diep.
6. Druk de grijperinrijgpomp hendel naar beneden. U hoeft niet hard te drukken.
LET OP: Indien de draad met één druk nog niet door het oog van de grijper komt druk dan nog een keer.
7. De ondergrijperdraad moet nu zichtbaar zijn door het oog van de ondergrijper.

*** De bovengrijper.

1. Zet de keuzeknop op (U) voor bovengrijper.
2. Garenklos op één na uiterst rechtse garenpen. Rijg door ① en ② via gleuf door ③.
3. Draad 40 cm doortrekken en in het linkergat steken. Ongeveer 2cm diep.
4. Druk op de grijperinrijgpomp hendel.

1

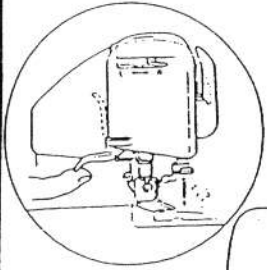

Persvoet
lichter
omhoog

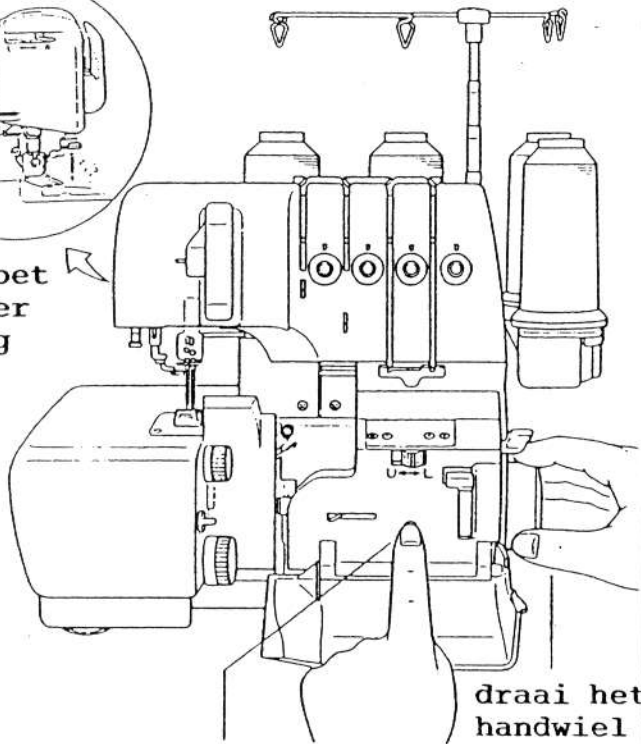

draai het
handwiel

Druk de blokkeerknop in

2

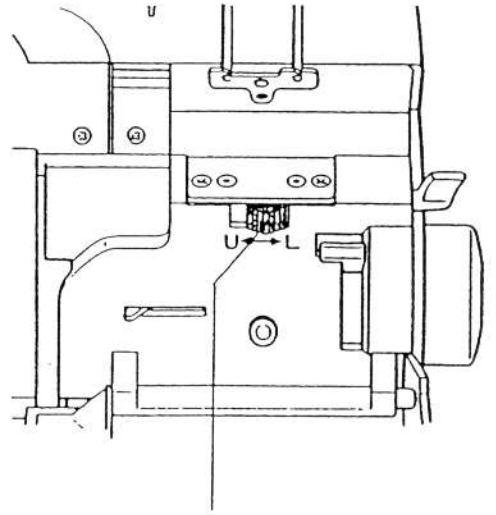

Zet de grijper inrijg keuze-
knop op (L) voor het inrijg-
en van de ondergrijper.

3

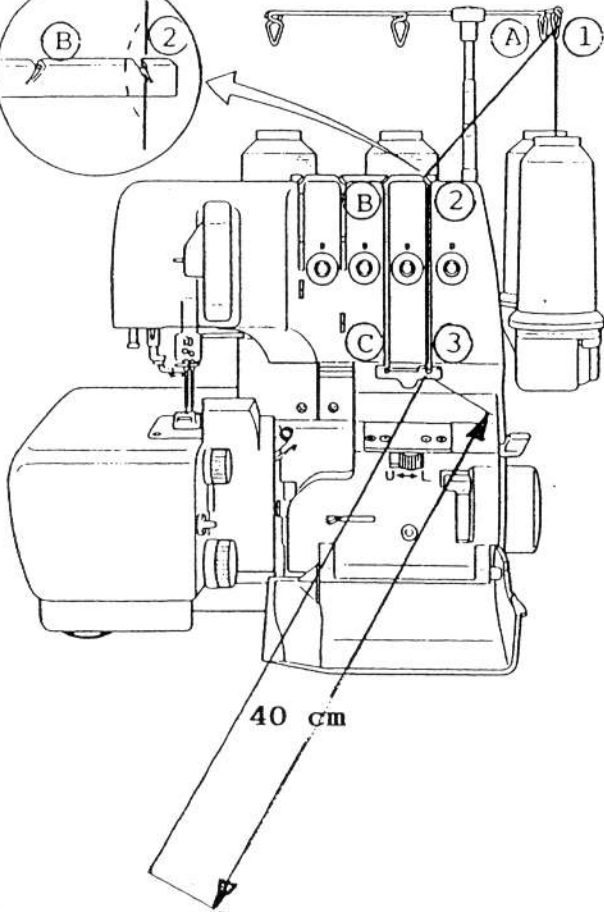
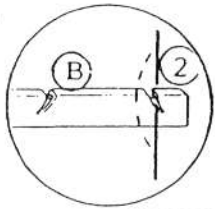

40 cm

4

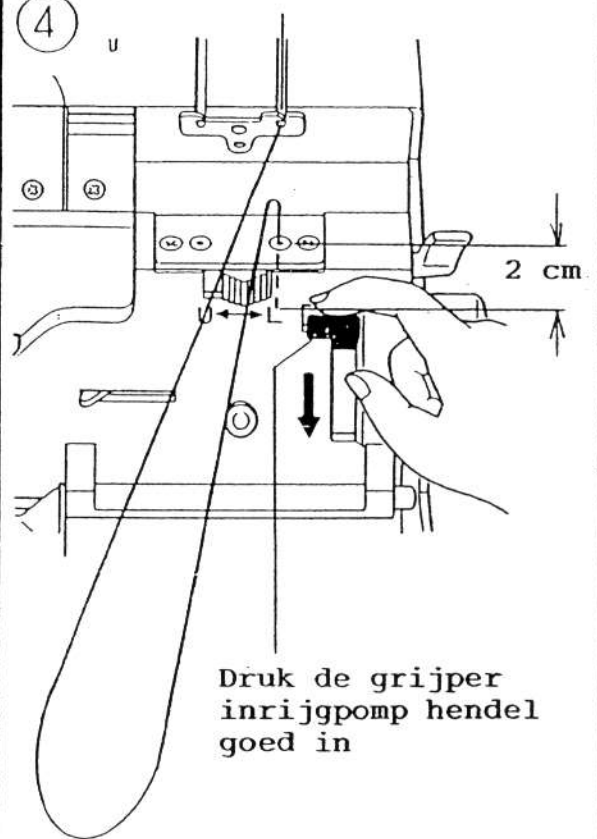

Druk de grijper
inrijgpomp hendel
goed in

onder grijper

boven grijper

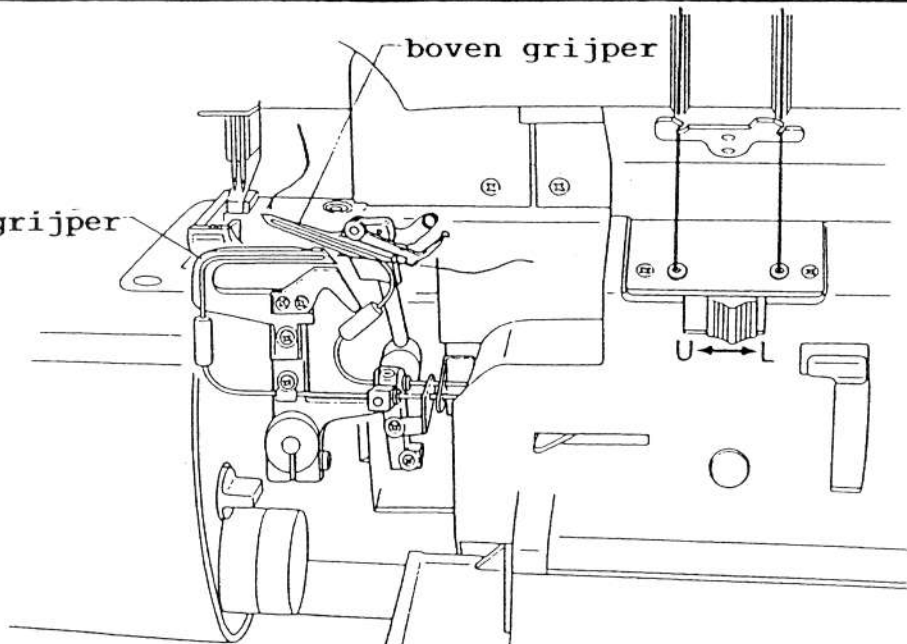

1

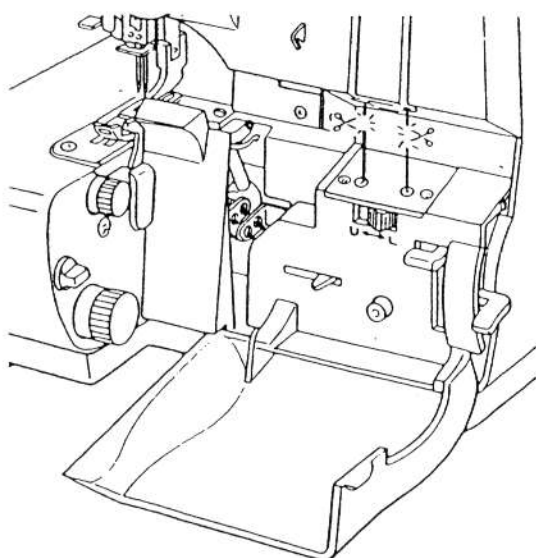

2

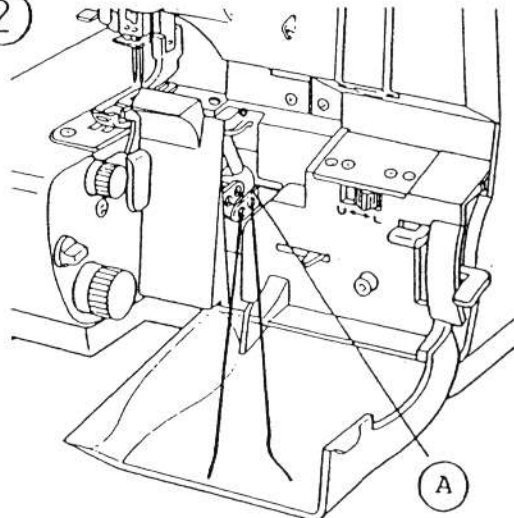

3

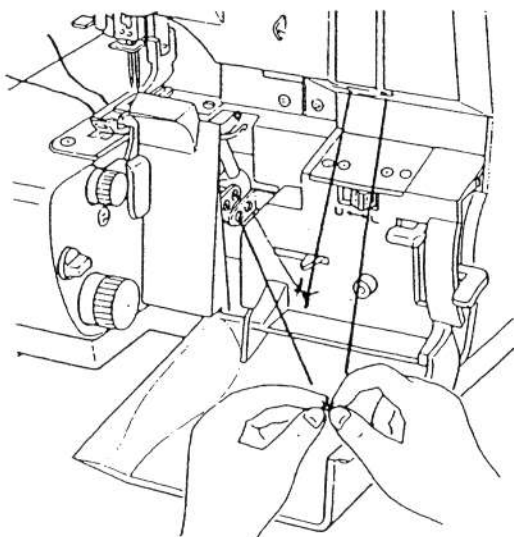

4

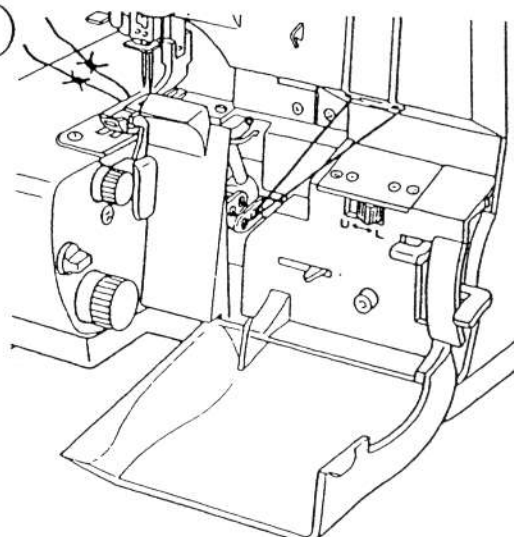

2/2 Het inrijgen van de linker en rechter naald.

1. Open de voorklep en haal de persvoetlichter omhoog.
2. Druk de blokkeerknop goed in. Houdt de knop ingedrukt en draai het handwiel langzaam tot de knop in zijn blokkeerpositie springt.

U voelt de knop inklikken en op het zelfde moment zal de vrijmaakhendel uit zich zelf naar uiterst links springen.

3. Plaats de garenklossen voor de linker naald op de eerste en voor de rechter naald op de tweede garenpunten van de garenstandaard.

Voor de rechter naald:

Rij volgens schema door (1) - (2) - (gleuf) - (3) - (4) - (5) en (6).

Voor de linker naald:

Rij volgens schema door (A) - (B) - (gleuf) - (C) - (D) - (E) en (F).

4. Zet de draadinrijger keuzeknop op (R) voor het inrijgen van de rechter naald. Druk de draadinrijger naar beneden tot de draadinrijger door het oog van de naald steekt.

Vorm een lus in de draad met uw rechterhand en plaats de lus om het door de naald stekende haakje.

Laat langzaam de draadinrijger los en trek op deze manier de draad door het oog van de naald.

Zet nu de draadinrijger keuzeknop op (L) voor het inrijgen van de linker naald. Herhaal bovenstaande voor het inrijgen van de linker naald.

5. Na het inrijgen drukt u de vrijmaakhendel naar rechts. De blokkeerknop zal dan uitspringen.

LET OP: Indien u de blokkeerknop niet vrijmaakt zal de machine niet goedlopen als u het voetpedaal indrukt.

6. Laat de persvoet zakken. Plaats beide (naald)draden op de steekplaat en houdt ze voorzichtig met de linker hand vast.

Draai het handwiel met de hand enkele slagen naar u toe en maak enkele steken om het begin van een ketting te maken.

Na enkele slagen kunt u met het voetpedaal verder gaan.

5. Steeklengte aanpassing.....

De lockmachine is voor u ingesteld op een steeklengte van 2,5 mm, wat voor de meeste stoffen geldt. U hoeft enkel de steeklengte instelknop te draaien voor een aanpassing van de standaard naad van 1mm tot 4mm of de smalle rolzoom van 1mm tot 4mm.

5/1 Voor standaard naad.

Draai de steeklengte instelknop naar u toe voor standaard naad van 1mm - 4mm.

5/2 Voor smalle rolzoom.

Draai de steeklengte instelknop van u af voor een smalle rolzoom van 1mm - 4 mm.

U zult opmerken dat het steekbreedte tongetje onder de steekplaat verdwijnt wanneer u van **STANDARD** naar **ROLLED HEM** gaat.

Aangeraden steeklengte voor rolzoom is 1mm - 1.5mm.

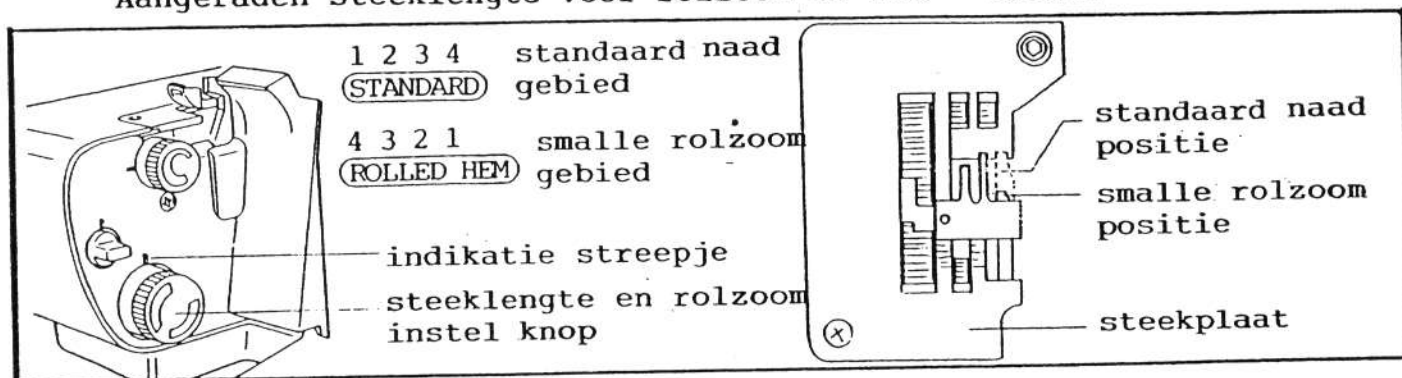

6. Steekbreedte aanpassing.....

De lockmachine is voor u ingesteld op een steekbreedte van 3,5 mm (5,7 mm vanaf de linker naald) De steekbreedte kan aangepast worden van 3,5 mm - 7,5 mm (dwz. 3,5 mm - 5,5 mm voor de rechter naald en 5,7 mm - 7,5 mm voor de linker naald)

(M) is het symbool voor de rolzoom.

6/1 Vergroten van de steekbreedte.

1. Zet de naalden in de hoogste stand en licht de persvoet.
2. Trek voorzichtig de draadketting van de steekplaatvingers.
3. Draai de steekbreedte instelknop van u af tot de gewenste steekbreedte.

6/2 Verkleinen van de steekbreedte.

Draai eenvoudig de steekbreedte instelknop naar u toe.

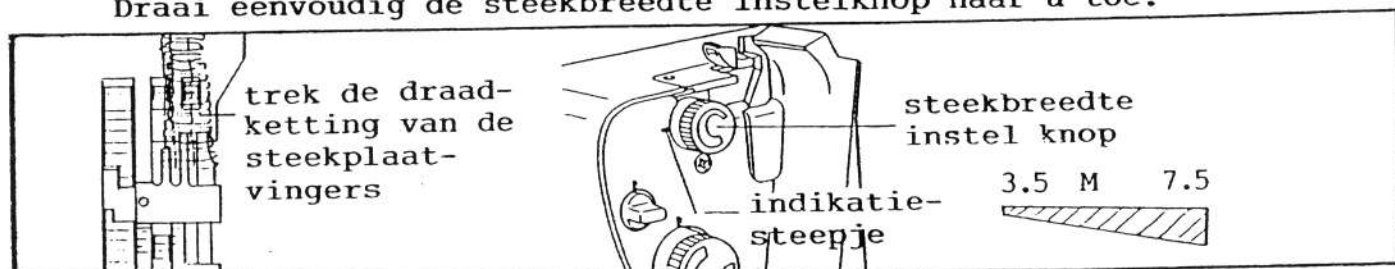

11. Twee-draads locken.....

Met twee-draads locken krijgt u decoratieve en toch functionele zomen. Bekend als Flat-lock zomen. Op materialen van lingerie tot en met kunstbont krijgt u een platte niet bobbelende zoom. Als u twee-draads in kunstbont zoomt zult u zien dat de steken in het bont verdwijnen. U kunt bij dit stiksel de naad een ander aanzien geven door het gebruik van een dikke draad of metallic of lichtgevend garen. Gebruik hiervoor de linker grijper.

11/1 Van drie-draads naar twee-draads locken.

- a) Open het voorklepje en draai aan het handwiel om de bovenste grijper in zijn laagste stand te zetten.
- b) Knip de bijbehorende bovenste grijperdraad vlak boven de garenklos door. En trek de draad uit de onderste grijper.
- c) Duw en draai het afsluithaakje naar links tot dit precies in het oog van de grijper klikt.
- d) Sluit het voorklepje en pas de spanning aan.

11/2 Aanpassing van de draadspanning.

Indien u voor de eerste keer twee-draads lockt, gebruik dan een niet te dik stukje materiaal om een proeflapje te maken. U kunt dan vertrouwd raken met het instellen van de spanning. Zie hiervoor de illustraties hiernaast.

11/3 Terugschakelen van twee naar drie of vier-draads locken.

- a) Open het voorklepje en draai aan het handwiel om de bovenste grijper in zijn laagste stand te zetten.
- b) Druk en draai het afsluithaakje naar rechts tot de "UP" stand.
- c) Druk de blokkeerknop goed in en draai het handwiel naar u toe tot de knop in zijn blokkeerpositie springt. Rijg de bovenste grijperdraad in met het pompsysteem. (Zie hiervoor punt 2/1)
- d) Voor vier-draads locken herplaatst u de 2de naald en rijgt u de bijbehorende draad in. (Zie punt 2/2)
- e) Maak de blokkering vrij met de vrijmaakhendel. En sluit het voorklepje.