

# HAUPTBESTANDTEILE

(Modell STAR 240E, STAR 230E)

- ① **SPULER (Seite 33)**  
Spult den Faden auf die Unterfadenspule.
- ② **STICHLÄNGEN-EINTELLRAD (Seite 15, 26)**  
Stellt die Stichlänge ein.
- ③ **GARNROLLENSTIFT UND -HALTER (Seite 33, 39)**
- ④ **STICHBREITEN-EINTELLRAD (Seite 28)**  
Regelt die Stichbreite
- ⑤ **OBERFADENSPIANNUNG (Seite 46)**  
Stellt die Spannung des Oberfadens ein.
- ⑥ **AUTOMATISCHER EINFÄDLER (Seite 63)**
- ⑦ **FADENEINFÄDELUNG (Seite 41)**
- ⑧ **ANSCHIEBETISCH & ZUBEHÖRFACH (Seite 14, 32)**
- ⑨ **ZICKZACKNÄHFUSS (Seite 5, 13)**
- ⑩ **START/STOPP-TASTE (Seite 31)**  
Hier können Sie die Maschine starten und stoppen.
- ⑪ **TRANSPORTEURHEBEL (Seite 30)**
- ⑫ **RÜCKWÄRTSTASTE (Seite 29)**  
Drücken Sie diese Taste zum Rückwärtsnähen.
- ⑬ **HEBEL FÜR DEN GESCHWINDIGKEITSBEREICH (Seite 32)**  
Hier wird der Geschwindigkeitsbereich der Maschine eingestellt.
- ⑭ **STICHMUSTERANZEIGE (Seite 15)**  
Zeigt die Nummer des eingestellten Stichmusters an.
- ⑮ **ÖFFNUNG FÜR VERTIKALEN GARNROLLENHALTER (Seite 44)**  
Hier kann zum Nähen mit Doppelnadel eine zweite Garnrolle aufgesteckt werden.
- ⑯ **HANDRAD**
- ⑰ **STICHMUSTER - EINTELLRAD (Seite 15)**  
Wählen Sie hier den gewünschten Stich durch Drehen in eine Richtung.
- ⑱ **NETZ-/NÄHLICHTSCHALTER (Seite 9)**  
Hiermit schalten Sie die Maschine und das Nählicht ein und aus.
- ⑲ **FUBANLASSERBUCHSE (Seite 10)**  
Hier kann ein Fußpedal angeschlossen werden.
- ⑳ **NETZBUCHSE (Seite 7)**  
Hier wird die Maschine an das Stromnetz angeschlossen.
- ㉑ **SCHRAUBE FÜR KNOPFLOCHFEINTELLUNG (Seite 69)**
- ㉒ **NÄHFUBHEBEL (Seite 39)**
- ㉓ **FUBANLASSER (Seite 10)**  
Start/Stop und Regelung der Nähgeschwindigkeit.

## PIÈCES PRINCIPALES

(Modèle STAR 240E, STAR 230E)

- ① **DEVIDOIR (Page 34)**  
Sert à enrouler le fil sur la canette.
- ② **SELECTEUR DE LONGUEUR DE POINT (Page 16, 27)**  
Contrôle la longueur des points.
- ③ **PORTE-BOBINE/DISQUE BLOQUE-BOBINE (Page 34, 40)**
- ④ **SELECTEUR DE LARGEUR DE POINT (Page 28)**  
Contrôle la largeur du point.
- ⑤ **SELECTEUR DE TENSION SUPERIEURE (Page 46)**  
Contrôle la tension du fil supérieur.
- ⑥ **LEVIER POUR BOUTONNIERES (Page 64)**
- ⑦ **ENFILEUR (Page 42)**
- ⑧ **PLATEAU ET COMPARTIMENT D'ACCESSOIRES (Page 14, 32)**
- ⑨ **PIED-DE-BICHE POUR POINTS ZIGZAGS (Page 6, 13)**
- ⑩ **BOUTON DE MISE EN MARCHÉ/ARRÊT (Page 31)**  
Basculer le bouton pour mettre la machine en marche ou l'arrêter.
- ⑪ **LEVIER D'ABAISSEMENT DES GRIFFES D'ENTRAÎNEMENT (Page 30)**
- ⑫ **LEVIER DE COUTURE EN MARCHÉ ARRIÈRE (Page 29)**  
Pousser le bouton pour coudre en arrière.
- ⑬ **LEVIER DE CONTRÔLE DES PLAGES DE VITESSES (Page 32)**  
Contrôle les plages de vitesses.
- ⑭ **FENÊTRE D'INDICATION DU MODÈLE DE POINT (Page 16)**  
Indique le numéro de point sélectionné.
- ⑮ **ORIFICE POUR PORTE-BOBINE SUPPLÉMENTAIRE (Page 44)**  
Sert à placer une seconde bobine de fil lors de la couture avec une aiguille jumelée.
- ⑯ **VOLANT A MAIN**
- ⑰ **SELECTEUR DE MODÈLE DE POINT (Page 16)**  
Tourner dans l'une ou l'autre direction pour sélectionner le point désiré
- ⑱ **INTERRUPTEUR PRINCIPAL/DE LA LAMPE (Page 9)**  
Éteint ou allume la machine et la lampe d'éclairage.
- ⑲ **CONNECTEUR DE LA PEDALE DU RHEOSTAT (Page 10)**  
Brancher la fiche pour que la pédale du rhéostat puisse fonctionner.
- ⑳ **FICHE DU CORDON D'ALIMENTATION (Page 8)**  
Sert à raccorder la machine à une prise de courant.
- ㉑ **VIS DE REGLAGE FIN DES BOUTONNIERES (Page 70)**
- ㉒ **LEVIER DU PIED-DE-BICHE (Page 40)**
- ㉓ **PEDALE DU RHEOSTAT (Page 10)**  
Sert à contrôler la vitesse de couture, la mise en marche et l'arrêt.

## BELANGRIJKSTE ONDERDELEN

(Model STAR 240E, STAR 230E)

- ① **SPOELWINDER (Pagina 34)**  
Voor het opwinden van de spoeltjes voor de onderdraad.
- ② **KNOP VOOR STEEKLENGTE (Pagina 16, 27)**  
Voor het instellen van de lengte van de steken.
- ③ **KLOSPEN EN KAPJE VOOR KLOS (Pagina 34, 40)**
- ④ **STEEKBREEDTEKNOP (Pagina 28)**  
Voor instelling van de steekbreedte.
- ⑤ **BOVENSPANNINGSKNOP (Pagina 46)**  
Voor het instellen van de spanning van de bovendraad.
- ⑥ **KNOOPSGATHENDEL (Pagina 64)**
- ⑦ **NAALDINRIJGER (Pagina 42)**
- ⑧ **PLATBODEMSTUK BIJ ACCESSOIRERUIMTE (Pagina 14, 32)**
- ⑨ **ZIGZAGPERSVOET (Pagina 6, 13)**
- ⑩ **START/STOP-TOETS (Pagina 31)**  
Toets voor het starten of stoppen van de machine.
- ⑪ **SCHUIFKNOP VOOR TRANSPORTEUR (Pagina 30)**
- ⑫ **ACHTERUITNAAIHENDEL (Pagina 29)**  
Druk hierop wanneer u achteruit wilt naaien.
- ⑬ **HENDEL VOOR INSTELLING SNELHEID (Pagina 32)**  
Voor het instellen van de snelheid.
- ⑭ **STEKENVENSTER (Pagina 16)**  
Toont de gekozen steek.
- ⑮ **GAT VOOR VERTICALE KLOSPEN (Pagina 44)**  
Voor een tweede garenspoel bij naaien met een tweelingnaald.
- ⑯ **HANDWIEL**
- ⑰ **PATROONKEUZEKNOP (Pagina 16)**  
Kan in een willekeurige richting worden gedraaid om de gewenste steek te kiezen.
- ⑱ **AAN/UITSCHAKELAAR (Pagina 9)**  
Aan- en uitzetten van de naaimachine/het naailichtje.
- ⑲ **CONTACT VOOR VOETPEDAAL (Pagina 10)**  
Sluit het voetpedaal aan op deze aansluiting.
- ㉑ **NETSNOER MET STEKKER (Pagina 8)**  
Voor de aansluiting van de machine op de netspanning.
- ㉒ **SCHROEF VOOR FIJNAFSTELLING KNOOPSGAT (Pagina 70)**
- ㉓ **PERSVOETHENDEL (Pagina 40)**
- ㉔ **VOETPEDAAL (Pagina 10)**  
Voor het regelen van de naaisnelheid, starten en stoppen.

**Gerrijts**  
Handelsstraat 14  
9501 ET Stadskanaal  
tel. 0599-612419  
[www.naaimachinehandel.com](http://www.naaimachinehandel.com)  
en [www.paspop.com](http://www.paspop.com)  
[Info@gerrijts.nl](mailto:Info@gerrijts.nl)

KENNENLERNEN IHRER MASCHINE  
CONNAITRE SA MACHINE À COUDRE  
DE NAAIMACHINE

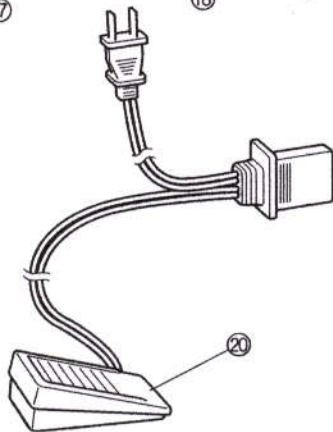
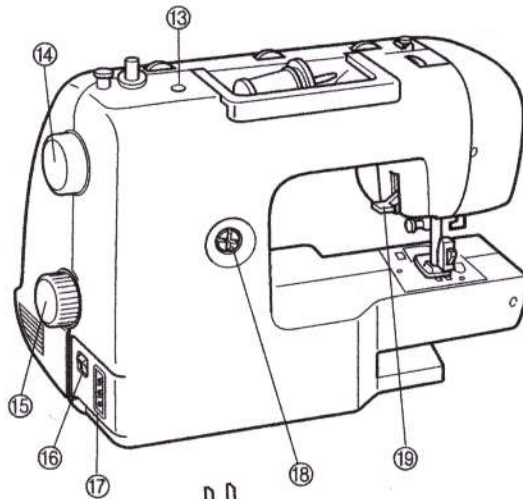
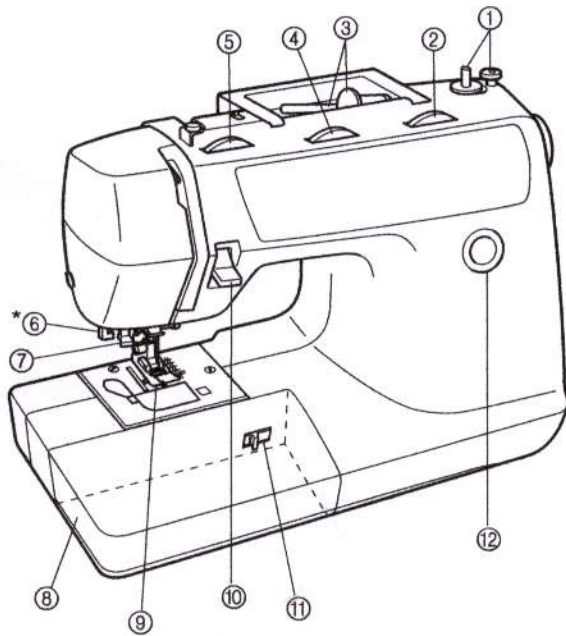

## HAUPTBESTANDTEILE

(Modell PS-57, PS-55, PS-53)

- ① **SPULER (Seite 33)**  
Spult den Faden auf die Unterfadenspule.
- ② **STICHLÄNGEN-EINSTELLRAD (Seite 15, 26)**  
Stellt die Stichlänge ein.
- ③ **GARNROLLENSTIFT UND -HALTER (Seite 33, 39)**
- ④ **STICHBREITEN-EINSTELLRAD (Seite 28)**  
Regelt die Stichbreite
- ⑤ **OBERFADENSPIANNUNG (Seite 46)**  
Stellt die Spannung des Oberfadens ein.
- ⑥ **AUTOMATISCHER EINFÄDLER (Seite 63)**  
\* Nur PS-57, PS-55
- ⑦ **FADENEINFÄDELUNG (Seite 41)**
- ⑧ **ANSCHIEBETISCH & ZUBEHÖRFACH (Seite 14, 32)**
- ⑨ **ZICKZACKNÄHFUSS (Seite 5, 13)**
- ⑩ **RÜCKWÄRTSTASTE (Seite 29)**  
Drücken Sie diese Taste zum Rückwärtsnähen.
- ⑪ **TRANSPORTEURHEBEL (Seite 30)**
- ⑫ **STICHMUSTERANZEIGE (Seite 15)**  
Zeigt die Nummer des eingestellten Stichmusters an.
- ⑬ **ÖFFNUNG FÜR VERTIKALEN GARNROLLENHALTER (Seite 44)**  
Hier kann zum Nähen mit Doppelnadel eine zweite Garnrolle aufgesteckt werden.
- ⑭ **HANDRAD**
- ⑮ **STICHMUSTER - EINSTELLRAD (Seite 15)**  
Wählen Sie hier den gewünschten Stich durch Drehen in eine Richtung.
- ⑯ **NETZ-/NÄHLICHTSCHALTER (Seite 9)**  
Hiermit schalten Sie die Maschine und das Nählicht ein und aus.
- ⑰ **FUßANLASSERBUCHSE (Seite 7)**
- ⑱ **SCHRAUBE FÜR KNOPFLOCHFEINEINSTELLUNG (Seite 69)**
- ⑲ **NÄHFUßHEBEL (Seite 39)**
- ⑳ **FUßANLASSER (Seite 10)**  
Start/Stop und Regelung der Nähgeschwindigkeit.

# PIÈCES PRINCIPALES

(Modèle PS-57, PS-55, PS-53)

- ① **DEVIDOIR (Page 34)**  
Sert à enrouler le fil sur la canette.
- ② **SELECTEUR DE LONGUEUR DE POINT (Page 16, 27)**  
Contrôle la longueur des points.
- ③ **PORTE-BOBINE/DISQUE BLOQUE-BOBINE (Page 34, 40)**
- ④ **SELECTEUR DE LARGEUR DE POINT (Page 28)**  
Contrôle la largeur du point.
- ⑤ **SELECTEUR DE TENSION SUPERIEURE (Page 46)**  
Contrôle la tension du fil supérieur.
- ⑥ **LEVIER POUR BOUTONNIERES (Page 64)**  
\* PS-57, PS-55 seulement
- ⑦ **ENFILEUR (Page 42)**
- ⑧ **PLATEAU ET COMPARTIMENT D'ACCESSOIRES (Page 14, 32)**
- ⑨ **PIED-DE-BICHE POUR POINTS ZIGZAGS (Page 6, 13)**
- ⑩ **LEVIER COUTURE EN MARCHÉ ARRIERE (Page 29)**  
Appuyer pour coudre en sens inverse
- ⑪ **LEVIER D'ABAISSEMENT DES GRIFFES D'ENTRAINEMENT (Page 30)**
- ⑫ **FENETRE D'INDICATION DU MODELE DE POINT (Page 16)**  
Indique le point sélectionné.
- ⑬ **ORIFICE POUR PORTE-BOBINE VERTICAL (Page 44)**  
Sert à placer une seconde bobine de fil pour la couture avec une aiguille jumelée.
- ⑭ **VOLANT A MAIN**
- ⑮ **SELECTEUR DE MODELE DE POINT (Page 16)**  
Tourner dans l'une ou l'autre direction pour sélectionner le point désiré
- ⑯ **INTERRUPTEUR PRINCIPAL/DE LA LAMPE (Page 9)**  
Sert à mettre la machine sous/hors tension et à allumer/éteindre la lampe d'éclairage.
- ⑰ **CONNECTEUR DE LA PEDALE DU RHEOSTAT (Page 8)**  
Brancher la fiche pour que la pédale du rhéostat puisse fonctionner et brancher la machine sur une prise d'électrification.
- ⑱ **VIS D'EQUILIBRAGE DES BOUTONNIERES (Page 70)**
- ⑲ **LEVIER DU PIED-DE-BICHE (Page 40)**
- ⑳ **PEDALE DU RHEOSTAT (Page 10)**  
Sert à contrôler la vitesse de couture, la mise en marche et l'arrêt.

**Gerrijts**  
Handelsstraat 14  
9501 ET Stadskanaal  
tel. 0599-612419  
www.naaimachinehandel.com  
en www.paspop.com  
Info@gerrijts.nl

# BELANGRIJKSTE ONDERDELEN

(Model PS-57, PS-55, PS-53)

- ① **SPOELWINDER (Pagina 34)**  
Voor het opwinden van de spoeltjes voor de onderdraad.
- ② **KNOP VOOR STEEKLENGTE (Pagina 16, 27)**  
Voor het instellen van de lengte van de steken.
- ③ **KLOSPEN EN KAPJE VOOR KLOS (Pagina 34, 40)**
- ④ **STEEKBREDTEKNOP (Pagina 28)**  
Voor instelling van de steekbreedte.
- ⑤ **BOVENSPANNINGSKNOP (Pagina 46)**  
Voor het instellen van de spanning van de bovendraad.
- ⑥ **KNOOPSGATHENDEL (Pagina 64)**  
\* Alleen voor de PS-57, PS-55
- ⑦ **NAALDINRIJGER (Pagina 42)**
- ⑧ **PLATBODEMSTUK BIJ ACCESSOIRERUIMTE (Pagina 14, 32)**
- ⑨ **ZIGZAGPERSVOET (Pagina 6, 13)**
- ⑩ **ACHTERUITNAAIHENDEL (Pagina 29)**  
Druk hierop wanneer u achteruit wilt naaien.
- ⑪ **SCHUIFKNOP VOOR TRANSPORTEUR (Pagina 30)**
- ⑫ **STEKENVENSTER (Pagina 16)**  
Toont de gekozen steek.
- ⑬ **GAT VOOR VERTICALE KLOSPEN (Pagina 44)**  
Voor een tweede garenspeel bij naaien met een tweelingnaald.
- ⑭ **HANDWIEL**
- ⑮ **PATROONKEUZEKNOP (Pagina 16)**  
Kan in een willekeurige richting worden gedraaid om de gewenste steek te kiezen.
- ⑯ **AAN/UITSCHAKELAAR (Pagina 9)**  
Aan- en uitzetten van de naaimachine/het naailichtje.
- ⑰ **CONTACT VOOR VOETPEDAAL (Pagina 8)**  
Sluit het voetpedaal aan op deze aansluiting.
- ⑱ **SCHROEF VOOR FIJNAFSTELLING KNOOPSGAT (Pagina 70)**
- ⑲ **PERSVOETHENDEL (Pagina 40)**
- ⑳ **VOETPEDAAL (Pagina 10)**  
Voor het regelen van de naaisnelheid, starten en stoppen.

KENNENLERNEN IHRER MASCHINE  
CONNAITRE SA MACHINE A COUTURE  
DE NAAIMACHINE

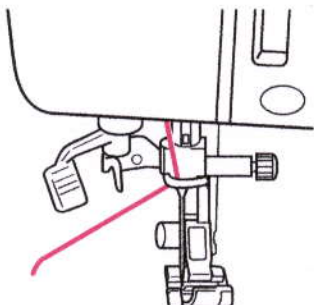
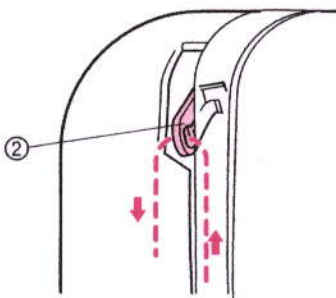
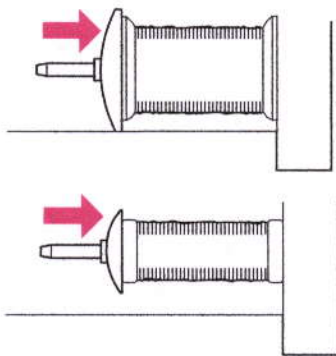
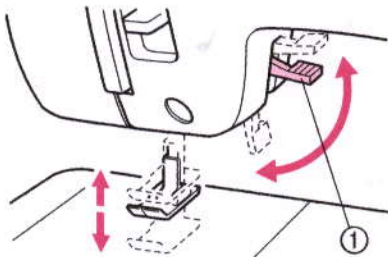
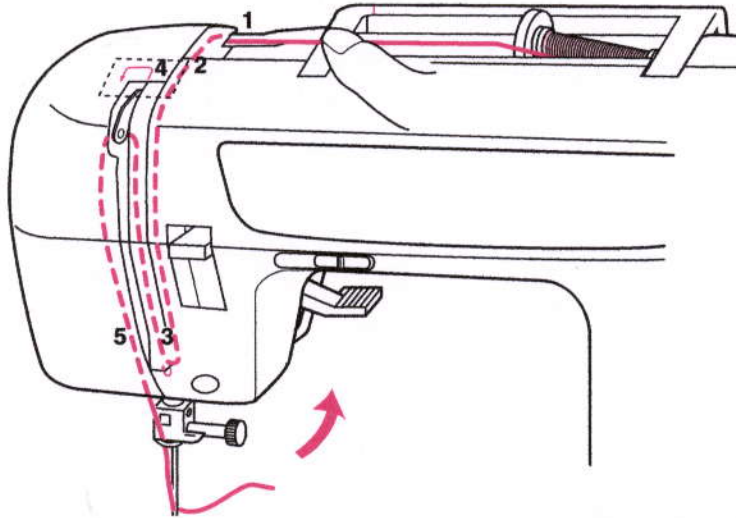

## Oberfadenführung

1. Heben Sie den Nähfuß mit dem Nähfußhebel.
2. Bringen Sie die Nadel auf die höchste Position, indem Sie das Handrad auf sich zu bewegen (entgegen dem Uhrzeigersinn).

① Nähfußhebel

3. Platzieren Sie eine Garnrolle auf den waagerechten Garnrollenstift und fixieren sie mit einem Spulhalter, so daß die Garnrolle fest sitzt.

Das Fadenende sollte von der Unterseite der Rolle nach vorne heraushängen.

### ⚠ VORSICHT

- Inkorrektes Einsetzen der Garnrolle bzw. Garnrollenkappe kann dazu führen, daß der Faden sich auf dem Garnrollenstift verwickelt und die Nadel dadurch abbricht.
- Verwenden Sie eine Garnrollenkappe (groß, mittel oder klein), die in ihrer Größe am besten zur Garnrolle paßt. Ist die Garnrollenkappe kleiner als die Garnrolle, kann der Faden sich in dem Schlitz am Rand der Garnrolle verfangen, was dazu führen kann, daß die Nadel abbricht.

### ⚠ VORSICHT

Achten Sie darauf, daß der Faden richtig eingefädelt ist. Fehlerhafte Fadenführung kann dazu führen, daß der Faden sich verwickelt und die Nadel abbricht, wodurch Verletzungen entstehen können.

4. Führen Sie den Oberfaden, wie in der Abbildung gezeigt.
5. Achten Sie darauf, daß der Faden von rechts nach links durch den Fadenhebel verläuft.

② Fadenhebel

6. Fädeln Sie den Faden hinter die Führung oberhalb der Nadel.

### NOTIZEN:

Wenn der Fadenhebel abgesenkt ist, kann es sein, daß der obere Faden nicht um den Fadenhebel gewickelt ist. Achten Sie darauf, daß der Nähfußhebel sowie der Fadenhebel in der oberen Position sind, bevor Sie den Oberfaden einfädeln.

Falsches Einfädeln kann zu Problemen beim Nähen führen.

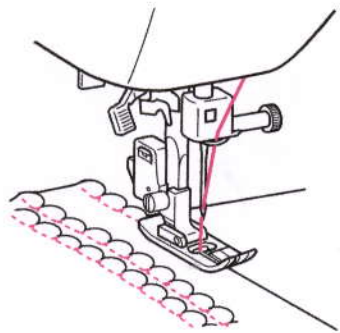

## Biesenstich

Stichmuster	Stichlänge	Stichbreite
~ (Biesenstich)	F-3	3-6,5

Der Biesenstich kann als Kanten-Zierstich (ähnlich Spitzen) auf leichten Stoffen benutzt werden.

1. Stellen Sie das Stichmuster-Einstellrad auf den Biesenstich ein.
2. Nähen Sie den Stoff schräg zum Fadenlauf, indem Sie den Stoff so unter den Nähfuß legen, daß die geraden Stiche entlang des Saums laufen und die Zickzackstiche leicht über die gefaltete Stoffkante hinaus gehen.
3. Dieser Stich erfordert eine höhere Fadenspannung als normal.
4. Nähen Sie mit langsamer Geschwindigkeit.

## Point picot

Modèle de point	Longueur de point	Largeur de point
~ (Point picot)	F-3	3-6,5

Utiliser ce point pour réaliser une lisière à picot (semblable à de la dentelle) sur un tissu léger.

1. Mettre le sélecteur de modèle de point sur le point coquille.
2. Coudre le tissu sur le biais après l'avoir placé sous le pied-de-biche de sorte que la machine puisse coudre des points droits sur la ligne de couture et des points zigzag légèrement au-dessus du bord replié.
3. La tension du fil supérieur doit être légèrement plus forte que la normale.
4. Coudre lentement.

## Schelp-rijgsteek

Patroon	Steeklengte	Steekbreedte
~ (Schelp-rijgsteek)	F-3	3-6,5

De schelp-rijgsteek wordt gebruikt voor het naaien van een dun picotrandje (lijkt op kantwerk) op dunne stof.

1. Zet de patroonkeuzeknop op de schelp-rijgsteek.
2. Naai schuin op de draadrichting van de stof, en leg de stof zo onder de persvoet dat de rechte steken op de naad en de zigzagsteken net iets over de omgevouwen rand vallen.
3. Voor deze steek moet de draadspanning iets strakker worden ingesteld dan normaal.
4. Naai onder een lage snelheid.

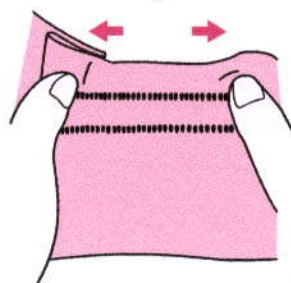
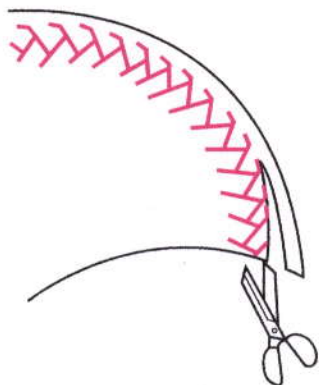

## Point plume

Modèle de point	Longueur de point	Largeur de point
 (Point plume)	[SS]	3-6,5

Utiliser le point plume comme point fantaisie ou comme point d'ourlet pour les couvertures, nappes, tentures ou pour des travaux de broderie.

1. Mettre le sélecteur de modèle de point sur le point plume.
  2. Placer le tissu à l'endroit et coudre 1 cm à partir du bord.
  3. Couper le tissu au ras des points.
- Ce point empêche le tissu de s'effiloche.

## Triple point zigzag

Modèle de point	Longueur de point	Largeur de point
 (Triple point zigzag)	[SS]	3-6,5

Utiliser ce point pour coudre des tissus élastiques épais là où un point zigzag pourrait être utilisé. Le point rick-rack peut aussi servir de point fantaisie de "haute couture".

Mettre le sélecteur de modèle de point sur le triple point zigzag élastique.

## Grätenstich

Stichmuster	Stichlänge	Stichbreite
 (Grätenstich)	[SS]	3-6,5

Benutzen Sie den Grätenstich als dekorativen Stich beim Sticken, oder beim Säumen von Tüchern, Tischdecken oder Vorhängen.

1. Stellen Sie das Stichmuster-Einstellrad auf den Grätenstich ein.
  2. Legen Sie den Stoff auf rechts und nähen in 1 cm Abstand von der Stoffkante.
  3. Schneiden Sie dicht an der Naht.
- Dieser Stich verhindert das Aufreppeln des Stoffes.

## Dreifach-Zickzackstich

Stichmuster	Stichlänge	Stichbreite
 (Dreifach-Zickzackstich)	[SS]	3-6,5

Dieser Stich kann benutzt werden, um schwere Stretch-Stoffe zusammenzunähen, wann immer der Zickzackstich geeignet ist. Der Dreifach-Zickzackstich kann auch als dekorativer Applikationsstich eingesetzt werden.

Stellen Sie das Stichmuster-Einstellrad auf den Dreifach-Zickzackstich ein.

## Taksteek

Patroon	Steeklengte	Steekbreedte
 (Taksteek)	[SS]	3-6,5

De taksteek wordt gebruikt als decoratieve of borduursteek, of voor de zoomrand van dekens, tafelkleden en gordijnen.

1. Zet de patroonkeuzeknop op taksteek.
  2. Leg de stof met de goede kant naar boven en naai 1 cm. van de rand van de stof.
  3. Zo dicht mogelijk langs de stekenrand afknippen.
- Deze steek voorkomt het rafelen van stof.

## Drievoudige zigzagsteek

Patroon	Steeklengte	Steekbreedte
 (Drievoudige zigzagsteek)	[SS]	3-6,5

Gebruik deze steek voor dikke stoffen op alle plaatsen waar een gewone zigzagsteek gebruikt kan worden. De drievoudige zigzagsteek kan tevens als decoratief stiksel worden gebruikt.

Zet de patroonkeuzeknop op de drievoudige zigzagsteek.

## Remplacement de l'ampoule

### ⚠ ATTENTION

- Avant de changer l'ampoule, mettez la machine hors tension et débranchez-la. Si la machine est sous tension lorsque l'ampoule est changée, une décharge électrique peut se produire, et si l'on appuie accidentellement sur la touche Marche/Arrêt ou sur la pédale, on risque de se blesser.
- Pour éviter de vous brûler, attendez que l'ampoule refroidisse avant de la changer.

1. Retirer la fiche d'alimentation de la prise de courant.
2. Desserrer la vis à l'arrière de la tête de couture comme illustré sur la fig. A.
3. Retirer le capot comme le montre la fig. A.

(Modèle STAR 240E, STAR 230E)

4. Remplacer l'ampoule de la lampe. Voir fig. B.

- ① Ampoule
- ① Tirer
- ② Enfoncer

(Modèle PS-57, PS-55, PS-53)

4. Remplacer l'ampoule de la lampe. Voir fig. B.

- ① Ampoule
- ① Desserrer
- ② Resserrer

5. Rattacher le capot et resserrer la vis comme l'indique la fig. C.

## Het lampje verwisselen

### ⚠ LET OP

- Schakel de naaimachine uit en trek de stekker uit het stopcontact voordat u het lampje verwisselt. Indien de naaimachine ingeschakeld is wanneer het lampje wordt verwisseld, kunt u een elektrische schok krijgen. Als de naaimachine aan staat en er wordt op de Start/Stop-toets of op het voetpedaal, kunnen er zich verwondingen voordoen.
- Om te voorkomen dat u brandwonden oploopt, dient u enige tijd te wachten met het verwisselen van het lampje totdat het is afgekoeld.

1. Verwijder de stekker uit het contact.
2. Maak de schroef aan de achterkant van het naaihoofd los zoals getoond in fig. A.
3. Verwijder de voorplaat zoals getoond in fig. A.

(Model STAR 240E, STAR 230E)

4. Vervang het naailampje zoals getoond in fig. B.

- ① Lampje
- ① Uitnemen
- ② Indrukken

(Model PS-57, PS-55, PS-53)

4. Vervang het naailampje zoals getoond in fig. B.

- ① Lampje
- ① Losser
- ② Strakker

5. Plaats de voorplaat en draai de schroef weer vast zoals getoond in fig. C.

# INHOUDSOPGAVE

## DE NAAIMACHINE

BELANGRIJKSTE ONDERDELEN .....	2
TOEBEHOREN .....	6
Los verkrijgbare onderdelen .....	6
GEBRUIK VAN DE NAAIMACHINE .....	8
Stekkers en contacten .....	8
Aan/uit- en lichtschaakelaar .....	9
Voetpedaal .....	10
De naald controleren .....	12
De naald vervangen .....	12
De persvoet vervangen .....	13
Platbodemstuk .....	14
BEDIENINGSTOETSSEN .....	16
Patroonkeuzeknop .....	16
Aanbevolen steeklengtes en -breedten .....	23
Steeklengteknop .....	27
Steekbreedteknop .....	28
Achteruitnaaihendel .....	29
Schuifknop voor transporteur .....	30
Start/Stop-toets .....	31
Snelheidsregeling .....	32
Machine met vrije arm .....	32
DRAAD INRIJGEN .....	34
De spoel opwinden .....	34
Onderdraad inrijgen .....	38
Bovendraad inrijgen .....	40
Het gebruik van de naaldinrijger .....	42
Handmatig omhoog halen van de onderdraad .....	43
Naaien met de tweelingnaald .....	44
Draadspanning .....	46
OVERZICHTSSCHEMA VAN STOFFEN/DRAAD/NAALD .....	48

## RECHTE STEEK EN ZIGZAGSTEK

LEES DEZE INFORMATIE ZORGVULDIG VOORDAT U BEGINT TE NAAIEN .....	49
Rechte steek .....	51
Zigzagsteek .....	53

## INGEBOUWDE STEKEN

Blindzoomsteek .....	54
Schelp-rijgsteek .....	55
Elastische steek .....	56
Dubbele actiesteek .....	57
Schelpsteek .....	58
Decoratieve steken .....	59
Patchwork .....	60
Overhandse steken .....	61
Taksteek .....	62
Drievoudige zigzagsteek .....	62

## KNOOPSGATEN EN KNOPEN

Een knoopsgat maken (Voor 1-staps BH-type) .....	64
Anders gevormde knopen die niet in het plaatje passen .....	65
Een knoopsgat maken (Voor 4-staps BH-type) .....	66
Afstelling voor knoopsgaten .....	70
Knopen aanzetten .....	72

## TOEBEHOREN EN APPLICATIES

Een rits inzetten .....	74
Plooien .....	74
Stoppen .....	75
Applicaties .....	76
Monogrammen en borduren .....	78
LOS VERKRIJGBARE ONDERDELEN	
Gebruik van de loopvoet .....	80
Gebruik van de doorstikvoet met veer .....	82
Gebruik van de patchworkvoet .....	84

## ONDERHOUD

Het lampje verwisselen .....	86
Reiniging .....	88
Controlelijst .....	93
De machine opnieuw inpakken .....	95

## INDEX

### Gerrijts

Handelsstraat 14  
9501 ET Stadskanaal  
tel. 0599-612419  
[www.naaimachinehandel.com](http://www.naaimachinehandel.com)  
en [www.paspop.com](http://www.paspop.com)  
[Info@gerrijts.nl](mailto:Info@gerrijts.nl)