

OPWINDEN VAN HET SPOELTJE/INRIJGEN VAN DE ONDERDRAAD

Opwinden van het spoeltje en aanbrengen van de onderdraad

⚠ LET OP

Gebruik alleen spoeltjes die worden aanbevolen door de fabrikant van deze naaimachine (zie pagina 5). Het gebruik van andere spoeltjes kan leiden tot schade of verwondingen.

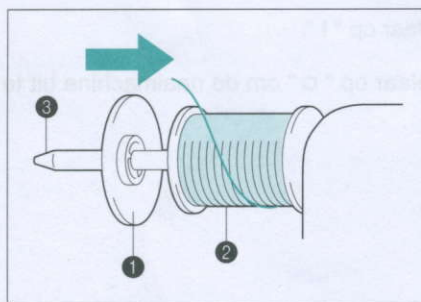
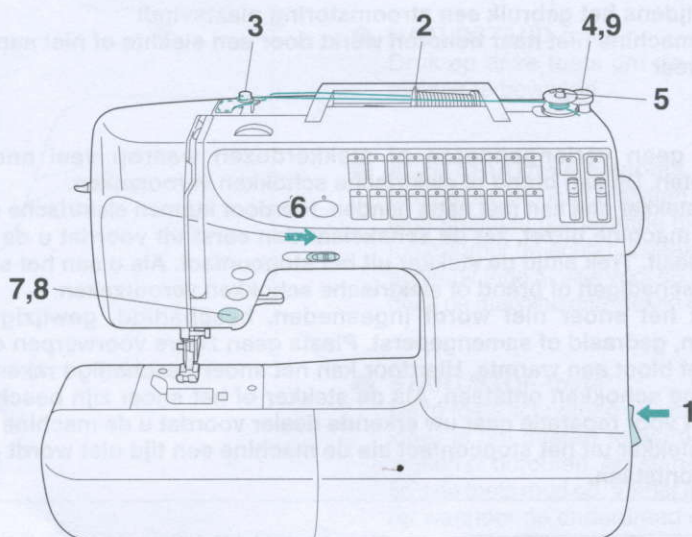

1. Steek de stekker in het stopcontact en zet de machine aan.

2. Zet de klos draad op de klosas. Het draadeinde moet aan de onderzijde van de voorkant van de klos zitten. Het kloskapje dat het beste overeenkomt met de grootte van de klos draad moet gebruikt worden om de klos op de klosas stevig tegen het klosviltje te houden.

- ① Kloskapje
- ② Klos
- ③ Kloshouder

* Het kloskapje moet zo ver mogelijk op de klosas geschoven worden.

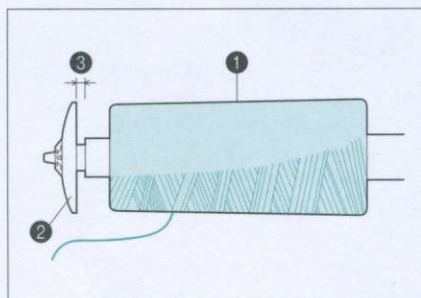

⚠ LET OP

- Als de draadklos en/of de kloskap niet juist zijn geïnstalleerd, kan de draad verstrikt raken op de klospin, waardoor de naald kan breken.
- Gebruik de kloskap (groot of klein) die de grootte van de draadklos het dichtst benadert. Als er een kloskap wordt gebruikt die kleiner is dan de draadklos, kan de draad klem komen te zitten in de gleuf in de rand van de klos, waardoor de naald kan breken.

Opmerking

Als u zeer fijn draad gebruikt, zoals kruiswikkeldraad, plaatst het kloskapje (klein) met een kleine tussenruimte van de klos draad alvorens deze te gebruiken.

- ① Kruiswikkeldraad
- ② Kloskapje (klein)
- ③ Tussenruimte

INRIJGEN VAN DE BOVENDERAAD

⚠ LET OP

Rijg de naaimachine op de juiste manier in. Wanneer ze verkeerd wordt ingeregen kan de draad verstrikt raken en de naald breken, hetgeen kan resulteren in verwondingen.

Opmerking

Wanneer u de naaimachine inrijgt, dient u ervoor te zorgen dat er een persvoet is geïnstalleerd zoals gespecificeerd in deze handleiding.

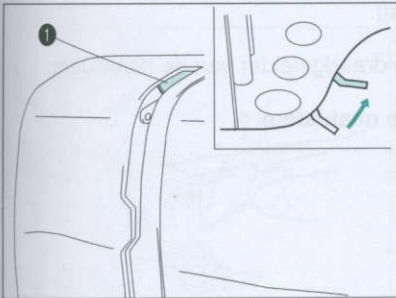
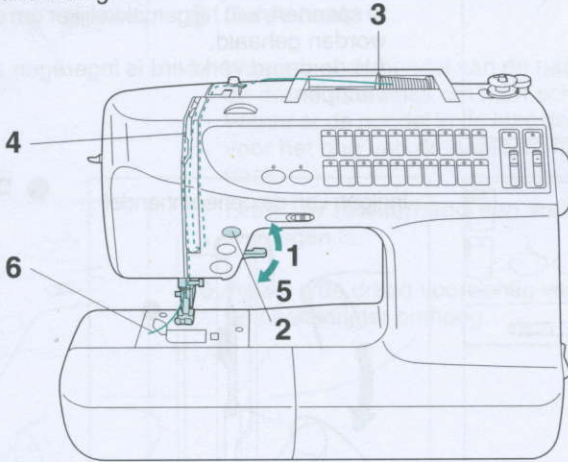

1. Zet de persvoethendel omhoog. (in het geval de persvoethendel niet omhoog gezet is, kan de bovendraad niet worden geregen.)

Opmerking

Om er zeker van te zijn dat de bovendraad correct is ingeregen is deze machine voorzien van een bovendraadsluiters waardoor het onmogelijk is de bovendraad of de naald in te rijgen terwijl de persvoet omlaag staat.

① Luikje voor het inrijgen van de bovendraad

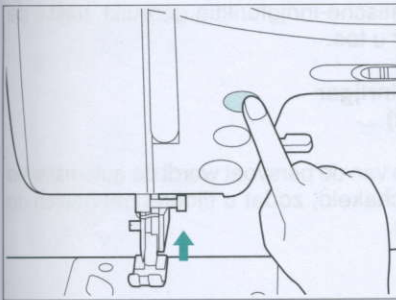

2. Druk op de "NAALDSTAND"-toets om de naald omhoog te halen.

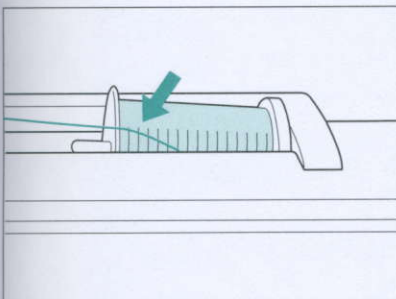

3. Plaats de klos draad zodanig op de klos houder dat de draad er aan de voorkant van de klos uitkomt.

⚠ LET OP

- Als de draadklos en/of de kloskap niet juist zijn geïnstalleerd, kan de draad verstrikt raken op de klospin, waardoor de naald kan breken.
- Gebruik de kloskap (groot of klein) die de grootte van de draadklos het dichtst benadert. Als er een kloskap wordt gebruikt die kleiner is dan de draadklos, kan de draad klem komen te zitten in de gleuf in de rand van de klos, waardoor de naald kan breken.

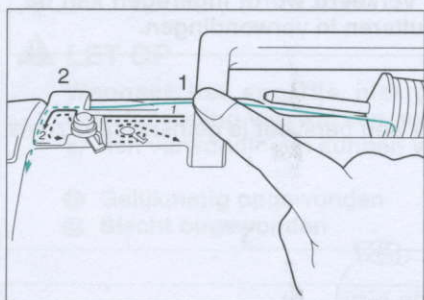

4. Terwijl u het uiteinde van de draad met uw linkerhand vasthoudt, haalt u de draad door de geleiders in de volgorde zoals aangegeven door de nummers.

Opmerking

- Als de draad bij 1 naar beneden wordt gedrukt om hem strak te spannen, kan hij gemakkelijker om de andere draadgeleider worden gehaald.
- Als de draad verkeerd is ingeregend zal het naaien gebrekkig verlopen.

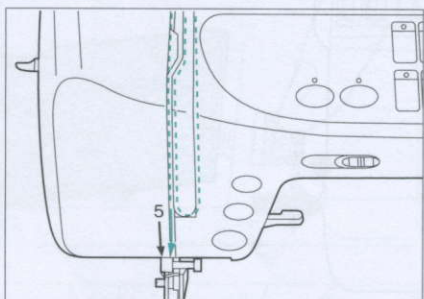

1 Draadopneemhendel

5. Zet de persvoet omlaag.
6. Leid de draad door de draadgeleider van de naaldklem.

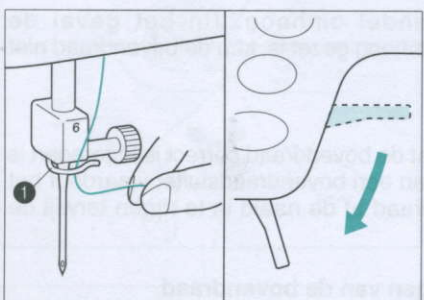

1 Draadgeleider van de naaldklem

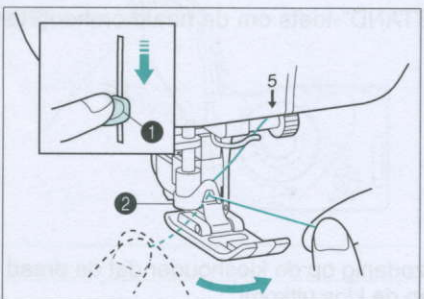

7. Wanneer u de automatische-inrijgfunctie gebruikt, trekt u de draad voorzichtig naar u toe.

1 Hendel van de naaldinrijger

2 Geleider (Grote haak)

- * Door het omlaag zetten van de persvoet wordt de automatische draadspanning ingeschakeld, zodat u tijdens het naaien de draad kunt vastnemen.

STEEKBREEDTE EN -LENGTE

De meest gebruikte steekbreedte en steeklengte worden automatisch ingesteld wanneer een steek gekozen wordt. Indien u een andere steekbreedte of steeklengte wenst, moet u de onderstaande aanwijzingen opvolgen.

Instellen van de steekbreedte

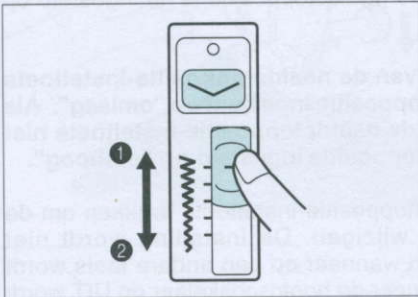

Druk op de handmatige steekbreedte-insteltoets. Het LED-lampje gaat branden. Schuif vervolgens de steekbreedte-instelknop omhoog of omlaag. Schuif de knop omhoog voor een grotere steekbreedte en omlaag voor een kleinere steekbreedte.

- 1 Omhoog: Breder
- 2 Omlaag: Smaller

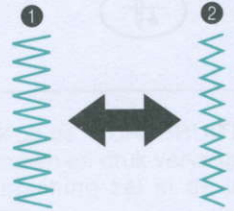

Om weer de standaardinstelling te gebruiken (of de handmatige instelling te laten vervallen), drukt u opnieuw op de handmatige steekbreedte-insteltoets zodat het LED-lampje uitgaat.

Instellen van de steeklengte

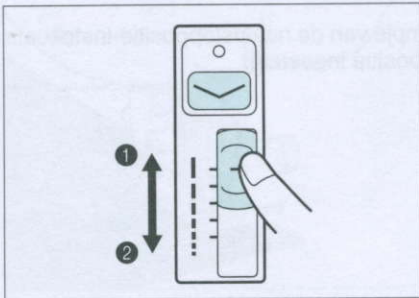

Druk op de handmatige steeklengte-insteltoets. Het LED-lampje gaat branden. Schuif vervolgens de steeklengte-instelknop omhoog of omlaag. Schuif de knop omhoog voor een grote steeklengte en omlaag voor een kleinere steeklengte.

- 1 Omhoog: Langer
- 2 Omlaag: Korter

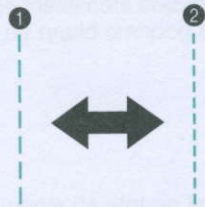

Om weer de standaardinstelling te gebruiken (of de handmatige instelling te laten vervallen), drukt u opnieuw op de handmatige steeklengte-insteltoets zodat het LED-lampje uitgaat.

In de volgende gevallen zullen de LED-lampjes van de handmatige steekbreedte-insteltoets en de handmatige steeklengte-insteltoets niet branden en zijn de steekbreedte en steeklengte ingesteld op de standaardwaarden:

- * Wanneer de hoofdschakelaar op AAN wordt gezet.
- * Wanneer een ander patroon wordt gekozen nadat de handmatige instellingen zijn gemaakt.

⚠ LET OP

Als de steken te dicht op elkaar zitten, stelt de steeklengte dan langer voordat u verder gaat. Ga niet door met naaien zonder de steeklengte langer te maken, want anders kan de naald breken en daardoor verwondingen veroorzaken.



- 11: Afgerond knoopsgat voor dunne en middelmatig dikke stof *2
- 12: Vierkant knoopsgat voor dunne en middelmatig dikke stof *1
- 13: Vierkant knoopsgat voor zwaar gebruik met verstevigde bartacksteken voor middelmatig dikke tot dikke stof *3
- 14: Elastisch knoopsgat met verstevigde bartacksteken voor dunne tot middelmatig dikke stretchstof, middelmatig dikke tot dikke, strak geweven stof met stretchstof *2
- 15: Sleutelgatknoopsgat voor dikke stoffen met grotere platte knopen *2

- *1 Voor decoratieve toepassingen of toepassingen die weinig belast zullen worden
- *2 Voor toepassingen die gemiddeld belast zullen worden
- *3 Voor gebruikstoepassingen of toepassingen die zwaar belast zullen worden

Opmerking

Voordat u een knoopsgat maakt, kunt u het beter eerst uitproberen op een proeflapje van dezelfde soort stof.

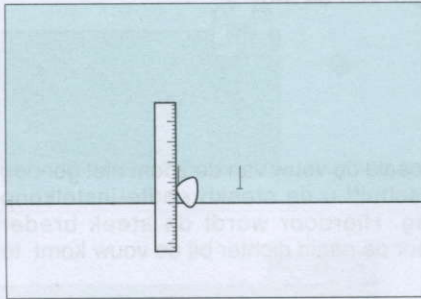

1. Markeer de positie en de lengte van het knoopsgat op de stof.

* De maximale lengte voor knoopsgaten is 30 mm (doorsnede + dikte van de knoop)

* Met de "13" en "14" patronen kan dik garen (#30) niet worden gebruikt.

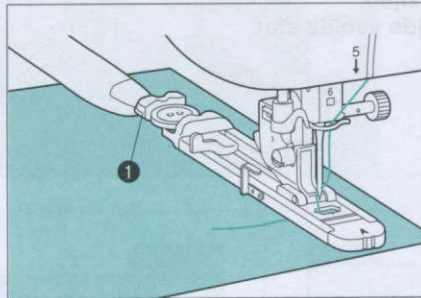

2. Bevestig knoopsgatpersvoet "A". Trek de knoophouderplaat aan de persvoet uit en plaats de knoop. Maak vervolgens de knoophouderplaat vast rondom de knoop.

* De grootte van het knoopsgat wordt bepaald door de knoophouderplaat waarin de knoop zit.

1 Knoophouderplaat

3. Breng de persvoet op gelijke hoogte met de markering op de stof en zet de persvoethendel omlaag.

1 Markering op de stof

2 Markering op de persvoet



LET OP

- Schuif het buitenframe van de knoopsgatvoet zo ver mogelijk naar achteren, zoals aangegeven op de afbeelding. Zorg dat er geen ruimte open blijft achter dat deel van de voet dat aangeduid is met een "A". Als de knoopsgatvoet niet zo ver mogelijk naar achteren wordt geschoven, wordt het knoopsgat niet in de juiste grootte genaaid.
- Haal de draad onder de persvoet door.



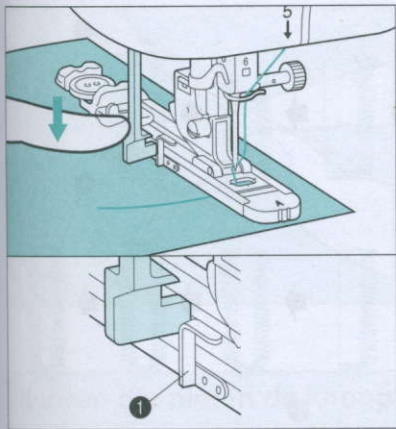

4. Zet de knoopsgathendel zodanig omlaag dat deze achter het metalen uitsteeksel op de knoopsgatvoet terecht komt.

① Metalen uitsteeksel

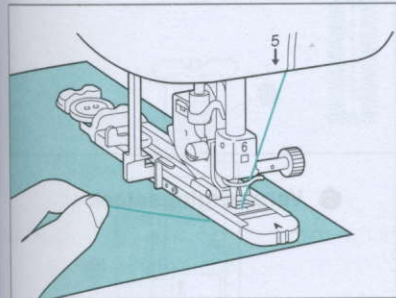

5. Houd het uiteinde van de bovendraad losjes vast en begin met naaien. Voer de stof langzaam met de hand door, terwijl het knoopsgat wordt genaaid. Wanneer u klaar bent met naaien, naait de naaimachine automatisch verstevigingssteken en stopt daarna.

Opmerking

Als de stof niet kan worden doorgevoerd (bijvoorbeeld omdat ze te dik is), verhoogt u de instelling van de steeklengte.

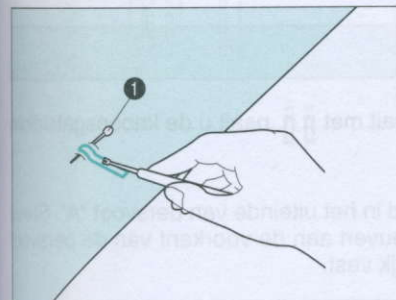

6. Steek een speld ter hoogte van een van de bartacksteken.
 • Steek het tornmesje daarna in het midden van het knoopsgat en snijd het knoopsgat open naar de speld toe.

① Rijgspeld

⚠ LET OP

Wanneer u het knoopsgat opent met behulp van het tornmesje, moet u goed opletten dat u uw hand of vinger niet voor het mesje houdt. Indien u met het mesje zou uitschieten, zouden er zich verwondingen kunnen voordoen.

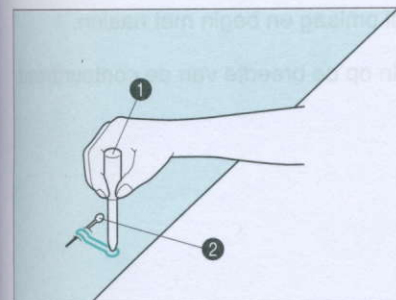

Bij sleutelgatknoopsgaten:

Maak een gaatje met de gaatjesponser in het afgeronde uiteinde van het knoopsgat. Steek vervolgens een speld ter hoogte van een van de bartacksteken. Steek een tornmesje in het gaatje dat u met de gaatjesponser heeft gemaakt en snijd het knoopsgat open naar de speld toe.

- ① Gaatjesponser
 ② Rijgspeld



Voor decoraties op kragen van blouses, randen van tafellakens enz.

1. Bevestig persvoet "N" en naai de rand van de stof zodanig dat de steken net niet naar de rand van de stof lopen.

1 Voorzijde van de stof

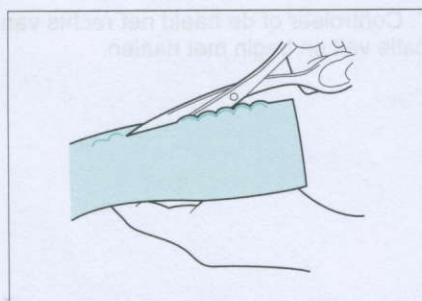
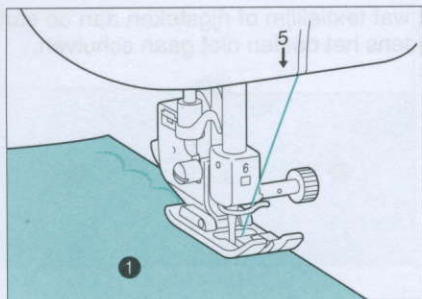

























2. Knip hierna de stof langs de schelprand af en let op dat u niet in het stiksel knipt.

* Er zijn producten in de handel verkrijgbaar waarmee de afgeknipte gedeelten "gemaskeerd" kunnen worden. Dit geeft een beter afgewerkte indruk.

Gerrijts

Handelsstraat 14
 9501 ET Stadskanaal
 tel. 0599-612419
www.naaimachinehandel.com
 en www.paspop.com
info@gerrijts.nl

OVERZICHT NAAISTEKEN

CATEGORIE	PATROONNAAM	PATROON	TYPE PERSVOET	GEBRUIK	VERSTEVIGINGSSTEKEN	BIJSTELLEN STEEK MET STEKBREEDTETOETSEN	BIJSTELLEN STEEK MET STEKLENGTETOETSEN	GEBRUIK TWEELINGNAALD
NAAISTEKEN	RECHTE STEEK (LINKS)			Algemeen naaien, plisseersteken, bindsteken, etc.	R	★	★	NO
	RECHTE STEEK (MIDDEN)				R	—	★	OK (J)
	ZIGZAGSTEEK				R	★	★	OK (J)
	ELASTISCHE ZIGZAG IN 3 STAPPEN			Overhands naaien (middelmatic dikke, dikke en elastische stoffen) Bevestigen van band, stoppen Verstevinging voor het naaien van elastische stoffen Verstevigen van elastische stoffen	△	★	★	NO
	DRIEVOUDIGE STRETCHSTEEK				△	★	★	NO
	OVERHANDSE STEEK				△	★	★	NO
				Verstevigen van dunne en middelmatig dikke stoffen	△	★	★	NO
		Verstevigen van dikke stoffen		△	★	★	NO	
	BLINDZOOMSTEEK			Afzomen van geweven stof	△	★	★	NO
	BLINDZOOMSTEEK STRETCHSTOF			Afzomen van stretchstof	△	★	★	NO
	ROND KNOOPSGAT			Dunne en middelmatig dikke stof		★	★	NO
	VIERKANT KNOOPSGAT			(voor horizontaal gat)		★	★	NO
	STRETCH-KNOOPSGAT			Grove elastische stof		★	★	NO
	ERFSTUK-KNOOPSGAT			Elastische stof		★	★	NO
	SLEUTELGAT-KNOOPSGAT			Kostuums, overjassen		★	★	NO
	DEKENSTEEK			Applikatiewerk.	△	★	★	NO
	VEERSTEEK			Smocken, decoratiesteken	△	★	★	NO
	KRUISSTEEK VOOR FAGOT			Fagotsteken, decoratiesteken	△	★	★	NO