

Benaming van de onderdelen

Kijk ook eens op :
WWW.GERRIJTS.NL

- | | | | |
|----|--------------------------------|----|----------------------------|
| 1 | Draadhefboom | 15 | Steekplaat |
| 2 | Draadgeleider voor garenwinder | 16 | Grijper (onder in machine) |
| 3 | Armdeksel (met schroeven) | 17 | Afdekplaatje |
| 4 | Zigzag-regelaar | 18 | Persvoet |
| 5 | Garenklossen | 19 | Apparatschroef |
| 6 | Garenwindel (spoel) | 20 | Draadgeleider |
| 7 | Handwiel | 21 | Naaldstang |
| 8 | Friktieschroef | 22 | Kopdeksel |
| 9 | Drijfriempje | 23 | Persvoetlichter |
| 10 | Motor (aan achterzijde) | 24 | Lichtschakelaar |
| 11 | Steekversteller | 25 | Bovenspanning |
| 12 | Druktoets voor afhechten | 26 | Naaldklem |
| 13 | Transporteurknop | 27 | Mesje |
| 14 | Grondplaat | 28 | Persvoetstang |

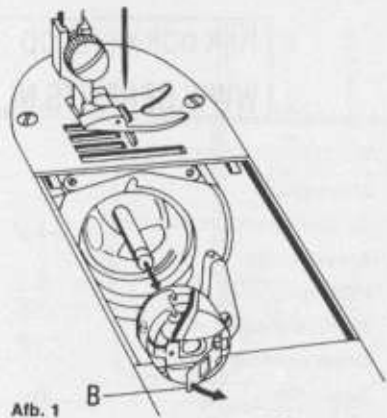

Afb. 1

Spoelhuls uit de grijper nemen (afb. 1)

Draai het handwiel zover door, tot de naaldstang geheel boven staat. Schuif het afdekplaatje (17) naar links open. Pak het klepje **B** van de spoelhuls met duim en wijsvinger en trek het naar links. Nu is de huls uit de grijper en kan het spoelklosje uit de huls worden genomen.



Afb. 2

Vrijstellen van het handwiel (afb. 2)

Neem het handwiel met de linkerhand en de friktieschroef in de rechterhand. Draai de schroef naar links los (pijl). Nu staat het wiel in de vrijloop en kan er worden gespoeld. Vastdraaien daarna weer op dezelfde wijze, naar rechts draaiend.

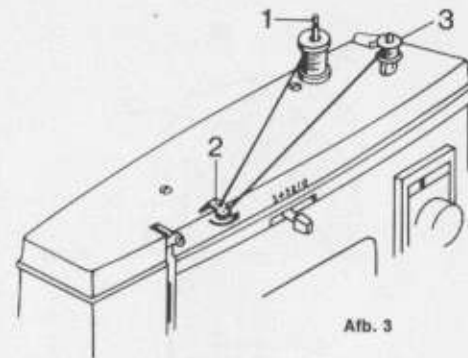

Afb. 3

Winden van een spoelklosje

Neem het gewenste garen volgens de tabel op pag. 22.

Zet het handwiel vrij en de klos garen op de pen (afb. 3) steek het spoelklosje op de as **A** (afb. 4) en druk op de beugel **B**.

Rijg de draad vanaf de klos via het oogje door de schijfjes van geleider 2. Trek de draad ruim door en draai deze enkele malen rond het spoelklosje. Laat de motor draaien en controleer of de draad wordt opgewonden. Zodra het klosje vol is, de as naar links vrijdruken. Het klosje kan dan van de as worden afgetild.

Indien het klosje onregelmatig is opgewonden, kan de contraschroef van geleider 2 even worden losgezet en de geleider al naar wens omhoog of omlaag worden gedrukt. Zodra de juiste stand is bereikt de schroef weer stevig vastzetten.



Afb. 4

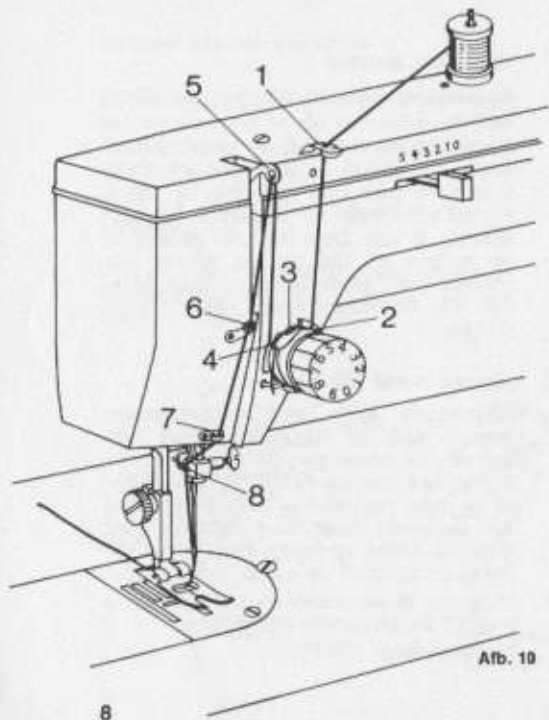

Inrijgen van de bovendraad

Zet de draadhefboom 5 (afb. 10) in de hoogste stand. Plaats een klos garen op de pen. Rijg de draad via oogje 1 recht omlaag naar de bovenspanning. Trek de draad tussen de spanningsschijven door en leidt hem over het afbuigplaatje 3 – via de haak van draadaantrekveer 4. Vervolgens weer recht omhoog naar de draadhefboom 5, doorsteken en omlaag via de draadgeleiders 6, 7 en 8 naar de naald. Rijg de draad van links naar rechts door het oog van de naald en laat ongeveer 10 cm. draad doorsteken.

Ophalen van de spoeldraad

Pak de bovendraad in de linkerhand en draai het handwiel een volle slag rond. De naald is nu eenmaal geheel omlaag geweest en heeft de spoeldraad mee naar boven genomen (afb. 11).

Leg de beide draden tussen de persvoet door naar achteren (afb. 12).

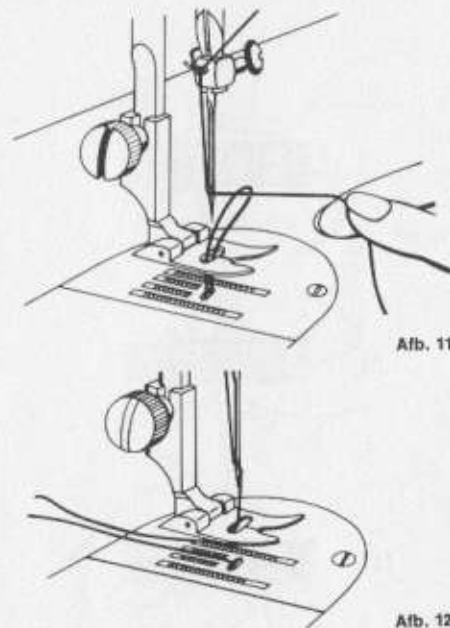

Afb. 11

Afb. 12

Naaitips

De friektieschroef moet stevig zijn vastgedraaid.

Stiksteek naaien

Alleen als de zigzaghendel op 0 staat, zal de machine een gewone rechte stiksteek naaien (afb. 20).

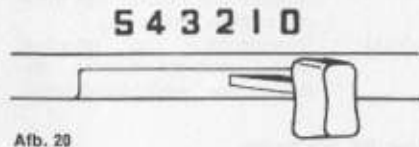

Afb. 20

Zigzag naaien

Zigzagsteken in alle gewenste breedte kunnen tussen 0 en 5 mm met de hendel worden ingesteld. (Zie ook afb. 20.)

Gerrijts

Handelsstraat 14
9501 ET Stadskanaal
tel. 0599-612419
www.naaimachinehandel.com
en www.paspop.com
info@gerrijts.nl

Borduren, verstellen en stoppen



Afb. 21

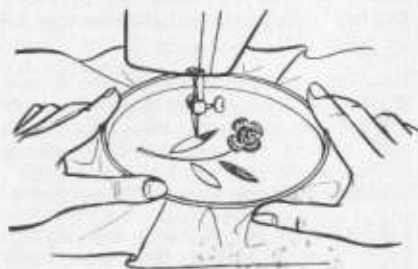

Afb. 22

Neem de persvoet van de stang en schakel de transporteur uit. Span het werkstuk in een borduurring (afb. 21) en leg het onder de naald. Zet nu de persvoetlichter omlaag en pak de borduurring met beide handen goed vast (afb. 22). Laat de machine snel draaien en beweeg onderwijl de borduurring langzaam van links naar rechts en terug over het vooraf opgetekende motief.

Bij dit werk kan eventueel de bovenspanning iets losser worden gezet, zodat de steekjes mooi vol op de stof komen te liggen. Er kan met stiksteek of ook met zigzagsteek worden gewerkt.

Om een gat te stoppen (bv. brandgaatje in een tafelkleed) weer op dezelfde wijze handelen. Nu echter de stiksels in draadrichting over het gat maken en links en rechts in de goede stof laten hechten.

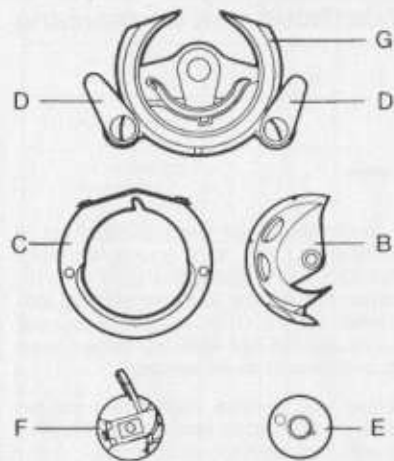

Afb. 28

Grijper en grijperbaan

Naaldstang in de hoogste stand brengen. Neem de spoelhuls **F** (afb. 28) uit de grijper.

Schuif de beide grendels **D** naar opzij en pak de dekring **C** van de grijperbaan. Dan kan de grijper **B** voorzichtig uit de baan worden gepakt.

Maak de grijperbaan **G** met een stofkwastje goed schoon. Laat er één druppel olie in vallen en monteer achtereenvolgens de grijper, de dekring en de beide grendels.

Nu is de machine weer gereed voor gebruik.

Naailampje verwisselen

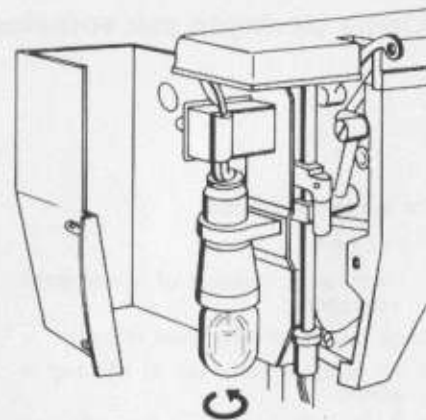

Afb. 29

Maak het kopdeksel van de machine open. Het scharniert naar achteren (afb. 29).

Druk het lampje in de fitting iets omhoog en draai het in die stand naar links.

Het nieuwe lampje naar rechts draaiend vastzetten.