

## Description of Machine

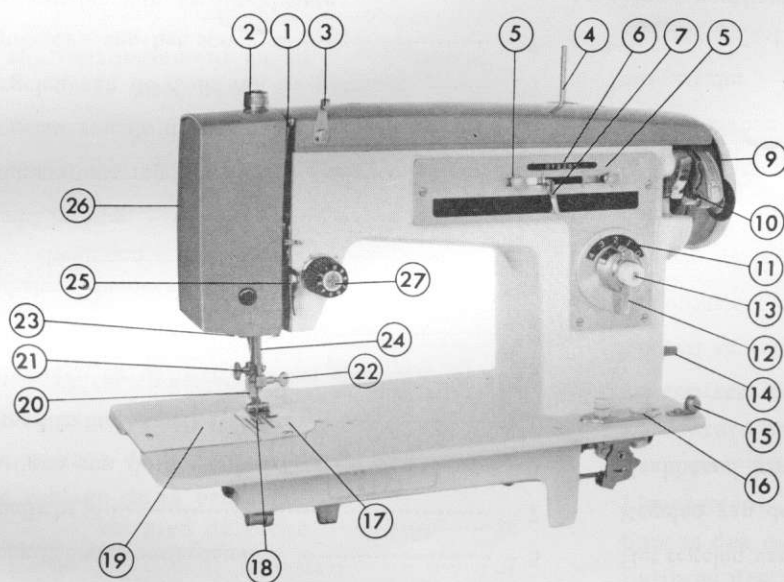

- 1 Thread take up lever
- 2 Pressure regulator
- 3 Upper thread guide
- 4 Spool pin
- 5 Zigzag width limiting knob
- 6 Indicator
- 7 Zigzag width regulator
- 8 Needle position lever
- 9 Balance wheel
- 10 Bobbin winder complete
- 11 Stitch length indicator plate
- 12 Stitch length regulator
- 13 Reverse feed push button
- 14 Sewlight switch
- 15 Bobbin winder tension bracket
- 16 Drop feed regulator (push button type)
- 17 Needle plate
- 18 Presser foot
- 19 Slide plate
- 20 Needle
- 21 Needle bar thread guide
- 22 Needle clamp screw
- 23 Thread cutter
- 24 Needle bar
- 25 Middle thread guide
- 26 Face cover
- 27 Upper thread tension dial

— 4 —

1. Levier pour faire monter ou descendre le fil
2. Régulateur de la pression du pied de biche
3. Conducteur supérieur du fil
4. Tige pour bobine
5. Stoppeurs de largeur du point en zig-zag
6. Indicateur du largeur du point en zig-zag
7. Régulateur de largeur du point en zig-zag
8. Levier pour changer la position de l'aiguille
9. Volant
10. Levier du mécanisme de bobinage de la canette
11. Cadran-indicateur de longueur de point

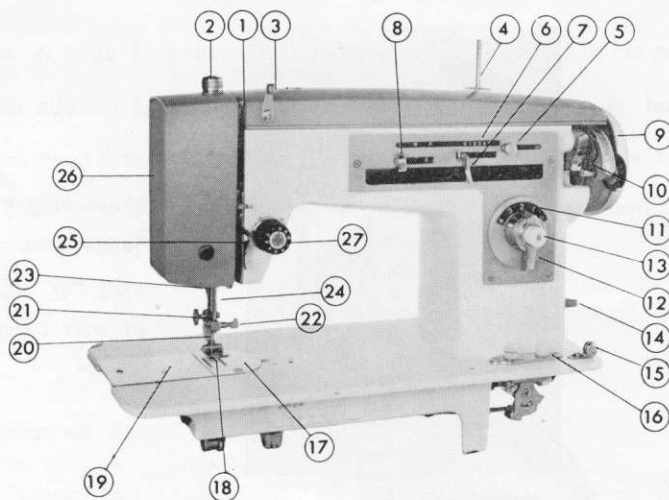

12. Indicateur-régulateur de longueur de point
13. Bouton poussoir pour couture arrière
14. Bouton pour la lampe
15. Roue conducteur pour le bobinage de la canette
16. Bouton poussoir pour réglage de la griffe
17. Plaque
18. Griffe
19. Plaque glissière
20. Aiguille
21. Conducteur de fil de la barra à aiguille
22. Vis crampon d'aiguille
23. Barre de l'aiguille
24. Coupeur de fil
25. Ressort pour monter le fil
26. Couvercle frontal
27. Régulateur de tension du fil

**Gerrijts**  
 Handelsstraat 14  
 9501 ET Stadskanaal  
 tel. 0599-612419  
[www.naaimachinehandel.com](http://www.naaimachinehandel.com)  
 en [www.paspop.com](http://www.paspop.com)  
[Info@gerrijts.nl](mailto:Info@gerrijts.nl)

- |  |                              |                              |
|--|------------------------------|------------------------------|
| 1. Draadhefboom                          | 10. Spoelwinder              | 19. Schuifplaat              |
| 2. Persvoetdrukregelaar                  | 11. Steekregelschaal         | 20. Naald                    |
| 3. Bovendraadgeleider                    | 12. Steekregelknop           | 21. Klemschoef persvoetstang |
| 4. Kloshouder                            | 13. Retourknop               | 22. Kleine draadgeleider     |
| 5. Vastzetsknop voor zig zag<br>regelaar | 14. Schakelaar van naailicht | 23. Persvoetschroef          |
| 6. Zig zag breedte aanduiding            | 15. Spoelwinder-geleider     | 24. Naaldstang               |
| 7. Zig zag breedte regelaar              | 16. Transporteur-regelaar    | 25. Grote draadgeleider      |
| 8. Naaldstand-instelknop                 | 17. Steekplaat               | 26. Zijkap                   |
| 9. Vliegwiel                             | 18. Persvoet                 | 27. Spanningsrelaxator       |

## *Sewlight*

The lamp housing is located at the front side of the arm under the face plate (Fig. 2). The light switch knob is located underneath balance wheel. To switch on or off the light turn the light-switch knob clockwise.

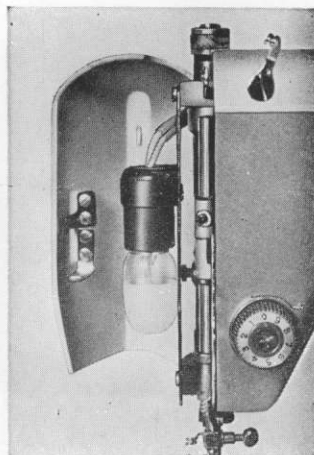

Fig. 2

— 6 —

## LA LAMPE

La lampe est fixée à l'avant de la machine et sous le couvercle. Le bouton d'allumage de la lampe se trouve à droite du bras vertical de la machine. Pour allumer la lampe vous devez simplement tourner le bouton. Idem pour éteindre. Pour remplacer la lampe, vous desserrez les 2 vis que vous remarquez au-dessus du couvercle, de la machine; vous pouvez aussi enlever le couvercle. Vous obtiendrez des lampes de remplacement (15W) chez votre fournisseur.

### NAAILICHT

Fig. 2 geeft de positie van de lamp en de schakelaar weer.

Voor aanschakelen of uitdoen, de knop naar rechts draaien.

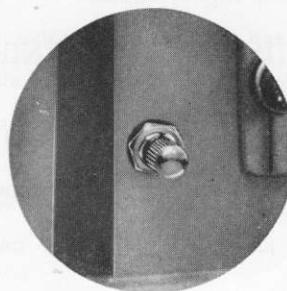

Sewlight Switch Knob

— 7 —

## Threading the Machine

Place a spool of thread on spool pin and raise the take-up lever to its highest point. Refer to Fig. 4.

Full thread through slot of upper thread guide (1) down through tension discs (2) up into thread check spring (3) under the thread retainer (4) and on up into the eye of the take-up lever (5) from right to left.

Return thread through lower grid (6) down through lower guide (7) and into needle bar thread guide (8).

Thread needle from left to right, pulling about four inches of thread through needle.

### L'APPROVISIONNEMENT EN FIL DE LA MACHINE ET DE L'AIGUILLE

- 1) Tournez le volant vers vous, de façon que la barre de l'aiguille soit à sa position la plus haute.
- 2) Placez une bobine sur sa tige.
- 3) Faites passer le fil par le conducteur de fil supérieur.
- 4) Faites venir le fil sur le bouton de tension du fil, de droite à gauche et par derrière le crochet situé audessus de ce bouton.
- 5) Faites ensuite passer le fil le long du petit ressort.
- 6) De même par l'oeillet du levier pour monter et descendre le fil, de droite à gauche.
- 7) Faites alors descendre le fil par l'oeillet de conducteur du fil et l'oeillet du taquet de l'aiguille.
- 8) Introduisez l'extrémité du fil dans le chas de l'aiguille, de gauche à droite, et laissez 7 à 10 cm de fil.

Maintenant vous êtes prête pour coudre.

-- 8 --

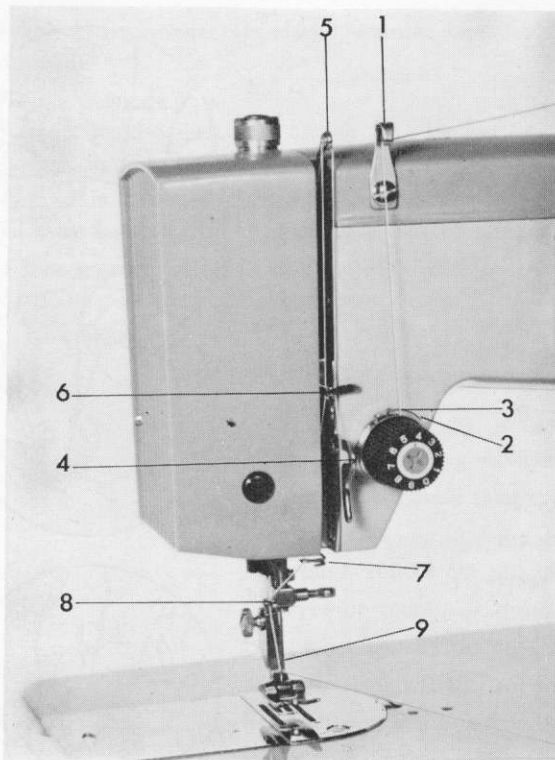

Fig. 4

### INRIJGEN VAN DE BOVENDRAAD

Zie fig. 4

De naald in de hoogste stand zetten, de klos garen op de garenpen.

Draad eerst door kleine geleiders (1) op de bovenarm; vanuit 1 naar beneden, door de spanningsschijfjes (2) en het draadveertje (3).

Dan onder draadgeleider (4) door naar boven door het oog (5) van de draadhefboom, van rechts naar links.

Draad nu naar beneden door de oogjes (6), (7), (8).

Vervolgens de draad in de naald van links naar rechts (9).

-- 9 --

**Maten Voor Naalden en Garen (Gebruik Allen Naalden Systeem 705)**

Maten en nos. van de naalden	Soor stof en welk werk	Draad no.		
		Katoen	Zijde	Linnen
80 middel-fijn	Middelmatig zware en lichte zomerstoffen. Housecoats, kinderkleren, wasbare stoffen, vitrages enz.	80 tot 100	0 twist	
90 middel	Zwaardere zijde en katoenen kledings-stoffen, lichte wollen goederen en gordijnen, overhemden en zwaardere vitrages.	60 tot 80	A & B twist	
100 licht-zwaar	Zware cretonne brocaat - zware overhemden - zware voer-ins.	40 tot 60	C twist	
110 half-zwaar	Zware kleding, licht canvas, beddetijk, meubelstof en zonneschermen, sport en uniform (zwaar linnen of katoenen) goed, matrassen.	30 tot 40	D twist	
110 zwaar	Zwaar geweven goed voor winterjassen, canvas - drill zware wasbare kleding.	10 tot 30	E twist	60 tot 80
120 extra zwaar	Zwaar canvas e.d.	erg grof.		40 tot 60

Gebruik voor interlock naald 70.

## SOMMNAIRE

Description de la machine.....	5	Réglage de la longueur du point en arrière	29
La lamp .....	7	Réglage de largeur du point en zigzag.....	30
L'approvisionnement en fil de la machine et de l'aiguille .....	8	Réglage de la longueur du point en zigzag	31
Comment introduire le fil dans lanavette	11	Position de laiguile pour couture rectiligne & en zigzag .....	33
Le placement et l'enlevement de la navette .....	13	Le huilage de la machine .....	35
Le nettoyage de la loge de la navette.....	15	Pose des boutons .....	37
La preparation de la couture .....	16	Comment faire des boutonnières.....	39
Le debut de la couture .....	16	Comment faire des boutonnières.....	41
L'enlevement du tissu .....	17	Reprendre, broder et faire de monogrammes	43
Fixation de l'aiguille .....	18	Les ourlets .....	45
Le réglage de la griffe .....	21	La couture d'un fil .....	46
Le réglage de la tension du fil .....	23	La couture anglaise .....	47
Le réglage de la pression du pied de biche .....	25	Le conducteur du tissu .....	49
Comment bobiner la canette.....	27	L'ouatement .....	50
Règlage de la longueur du point pour couture en avant .....	28	Causes des difficultés éventuelles.....	52
		Calibres des aiguilles et du fils.....	55

— 2 —

## INHOUD

Naamlijst van onderdelen .....	5	Het regelen van de breedte van de zig zag steek	31
Naailicht .....	7	Regelen van de lengte van de zig zag steek ...	31
Inrijgen van de bovendraad .....	9	Naaldstand-instelknop voor neer zigzag-borduursteken .....	33
Draad in het spoelhuis zetten .....	11	Smeren van um machine.....	35
Inbrengen en uithalen van het spoelhuis .....	13	Knopen aanzetten.....	37
Schoonmaken van de grijperbaan.....	15	Knoopsgaten maken.....	41
Ophalen van de onderdraad en beginnen met het werk .....	17	Stoppen en borduren .....	43
Naald inzetten .....	19	Zomen .....	45
Transporteur regeling .....	21	Het opnaaien van koord .....	46
Regelen van de draadspanning .....	23	Dubbel zomen .....	48
Regelen van de druk van de persvoet .....	25	Stofgeleider.....	49
Opwinden van het spoeltje.....	27	Watteer liniaal .....	50
Het regelen van de steeklengte voor achteruit naaien .....	28	Meest voorkomende moeilijkheden en het opheffen ervan.....	53
		Maten voor naalden en garens .....	56

**Gerrijs**  
Handelsstraat 14  
9501 ET Stadskanaal  
tel. 0599-612419  
[www.naaimachinehandel.com](http://www.naaimachinehandel.com)  
en [www.paspop.com](http://www.paspop.com)  
[Info@gerrijs.nl](mailto:Info@gerrijs.nl)

— 3 —