

Bedieningsdelen van de naaimachine

- 1 Retourtoets
- 2 Steeklengteknop
- 3 Steekkeuze-instelknop
- 4 Spoelhouder
- 5 Spoelwinder
- 6 Garenpenen
- 7 Zigzagknop
- 8 Bovendeksel
- 9 Spoelvoorspanning
- 10 Draadhevel
- 11 Naaivoetdruk-regulator
- 12 Draadgeleider
- 13 Bovenspanning
- 14 Zijklep
- 15 Draadaantrekveertje
- 16 Draadafsnijder
- 17 Steekplaat
- 18 Werkbox met accessoiresvakje

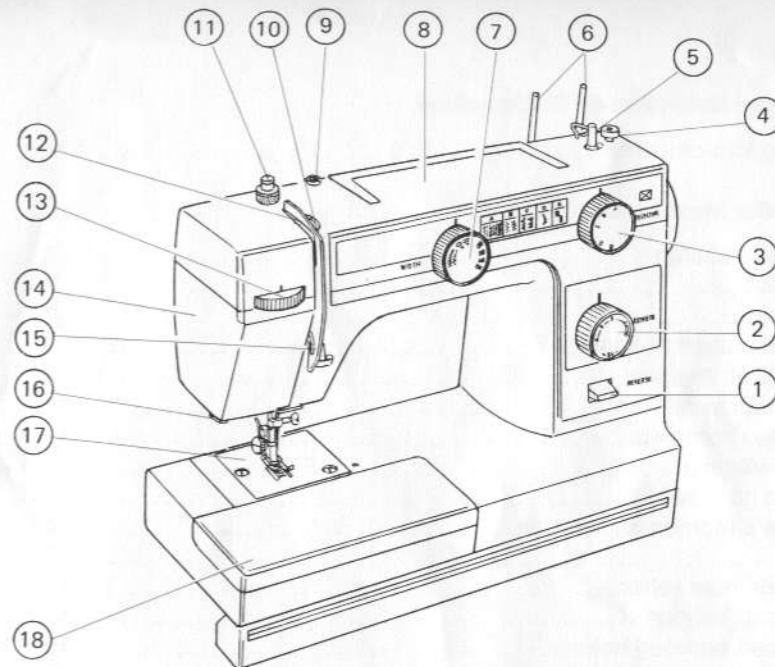

Gerrijts

Handelsstraat 14
9501 ET Stadskanaal
tel. 0599-612419
www.naaimachinehandel.com
en www.paspop.com
Info@gerrijts.nl

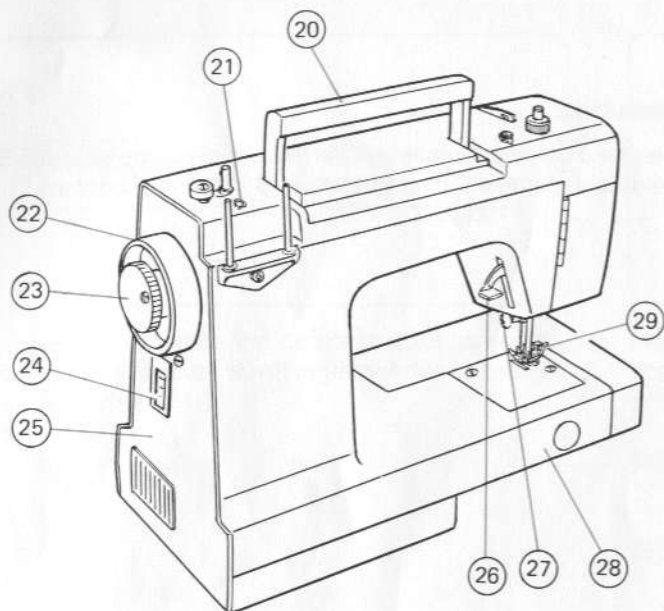

- 20 Handgreep
- 21 Draadgeleider
- 22 Handwiel
- 23 Koppelingsschroef
- 24 Kontakt voor voetpedaal
- 25 Deksel
- 26 Stofdrukker
- 27 Naaldslot
- 28 Vrije arm
- 29 Naaivoet

Spoelen

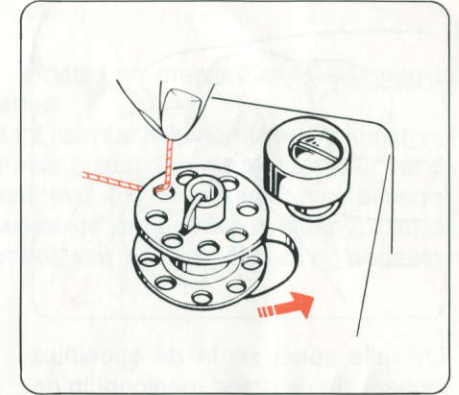
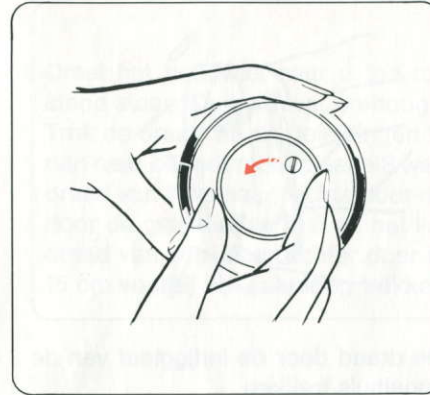
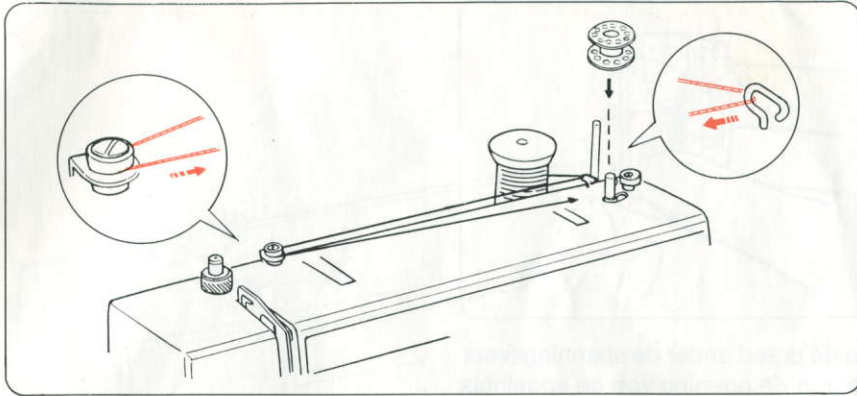

Steek een spoeltje op de as van de spoelwinder. Naaimechanisme uitschakelen (Het handwiel vasthouden en de frictieschroef naar u toe draaien).

De draad vanaf de klos eerst in de geleiding voor de garenstandaard, dan via de spoelvoorspanning naar het spoeltje leiden. Steek nu de draad van binnen naar buiten door een gaatje van de spoel en houdt deze vast. Druk de spoel naar rechts tegen de spoelgeleider.

Nu de voetpedaal indrukken en opspoelen. De begin draad na enige omwentelingen afknippen. Is de spoel vol dan blijft ze staan. De volle spoel naar links drukken, van de as nemen en de draad doorknippen.

Spoel inrijgen

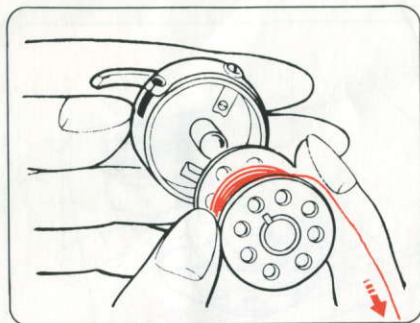

En volle spoel zo in de spoelhuls leggen, dat de draad meeloopt in de richting van de pijl.

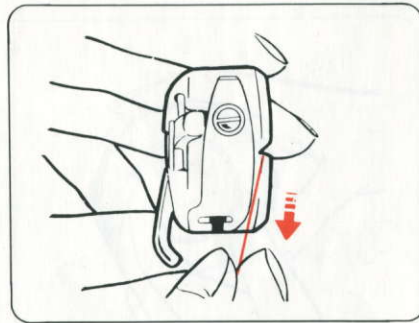

De draad door de inrijgleuf van de spoelhuls trekken.

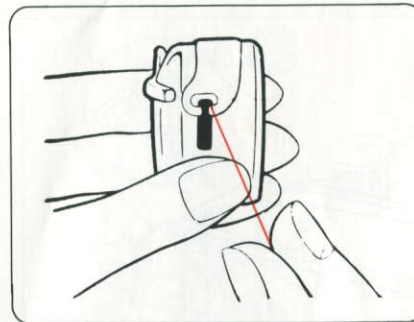

Nu de draad onder de spanningsveer door in de opening van de spoelhuls trekken.

- Ongeveer 10 cm draad voorbij de spanningsveer trekken.

Bovendraad inrijgen

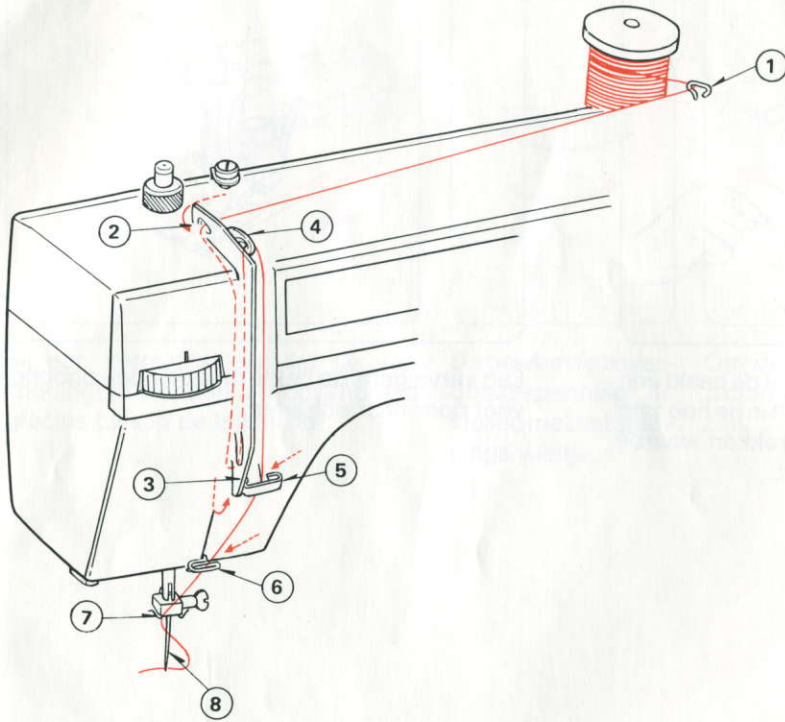

Draai het handwiel naar u toe tot de naald en draadhevel in de hoogste stand staan. De naaivoet omhoog zetten.

Trek de draad via de geleidingen 1 en 2 naar de linkerkant van de inrijgleuf dan naar beneden om plaatje 3 weer naar boven door de rechtergleuf. Nu de draad van links naar rechts door draadhevel 4 leiden en weer naar beneden door de geleidingen 5, 6 en het linkerhaakje van de naaldhouder 7. Dan de draad van voor naar achter door het oog van de naald steken en ongeveer 15 cm voorbij het naald oog trekken.

Gerrijts

Handelsstraat 14
9501 ET Stadskanaal
tel. 0599-612419
www.naaimachinehandel.com
en www.paspop.com
Info@gerrijts.nl

Knoopgat-en zigzag-instelknop

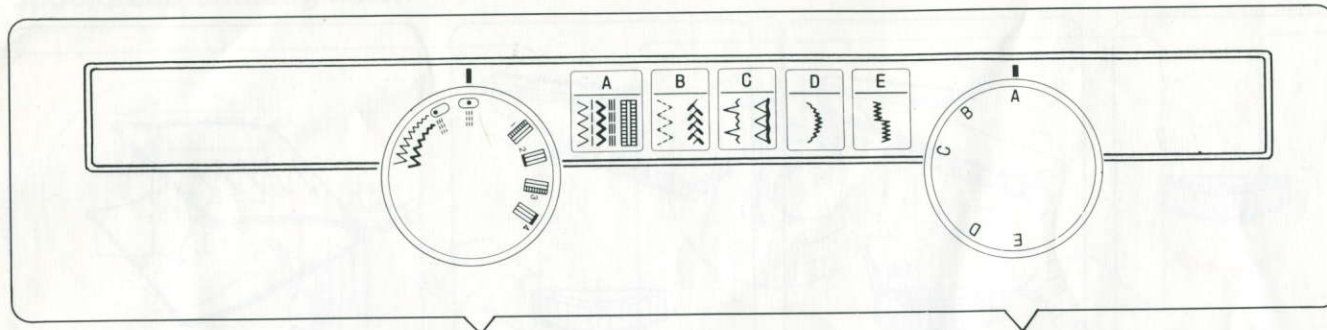

Met de zigzaginstelknop kunnen ge gewenste zigzag- en motiefbreedtes ( en ), twee naaldstanden, voor de recht stikken of een recht stretch stiksel en het knoopsgat gekozen worden.

Motieven instellen (, ,  en )

Voor het stikken van nuttige- en stretch-siersteken de steeklengteknop op symbool "S.S." draaien.

Is de steek te klein de knop in richting "+" draaien, is de steek te groot de knop in richting "-" draaien.

Voor borduursteekjes de steeklengte dicht op elkaar instellen.

Attentie: Tijdens het draaien met de steekkeuze- en zigzagknop moet de naald boven de stof staan.

Steekkeuzeknop

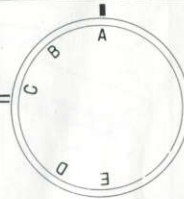

Met de steekkeuzeknop, de gewenste nuttige- of siersteek onder de markering draaien.

Steeklengteknop

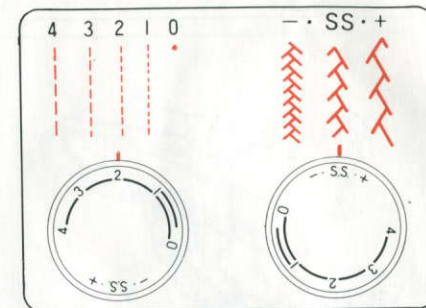

De gewenste steeklengte tussen 1 en 4 mm onder de markering zetten. Hoe hoger het cijfer des te langer is de steek.

Knoopsgaten

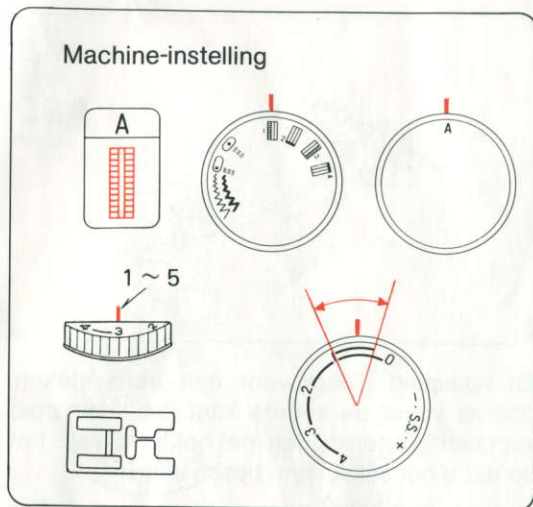

Het knoopsgat eerst op een proeflapje uitproberen.

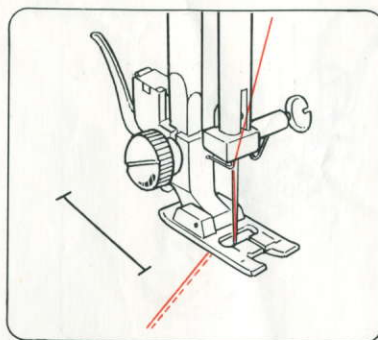

Eerst de lengte van de knoopsgaten op de juiste plaats op het werkstuk markeren.

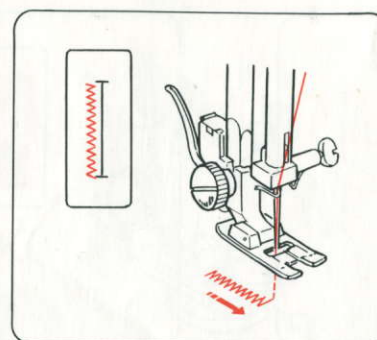

De zigzagknop op 1  draaien. De stof onder de voet leggen en het eerste rijtje op lengte stikken. De naald boven de stof zetten.

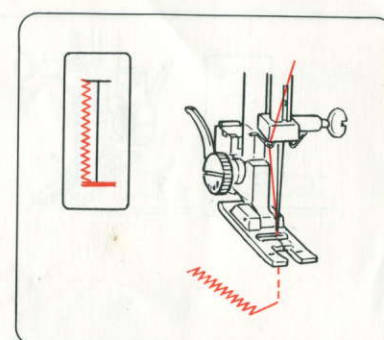

De zigzagknop op 2  draaien en 5-6 trensteken maken. De naald weer boven de stof zetten.

Siersteken: Veertjessteek

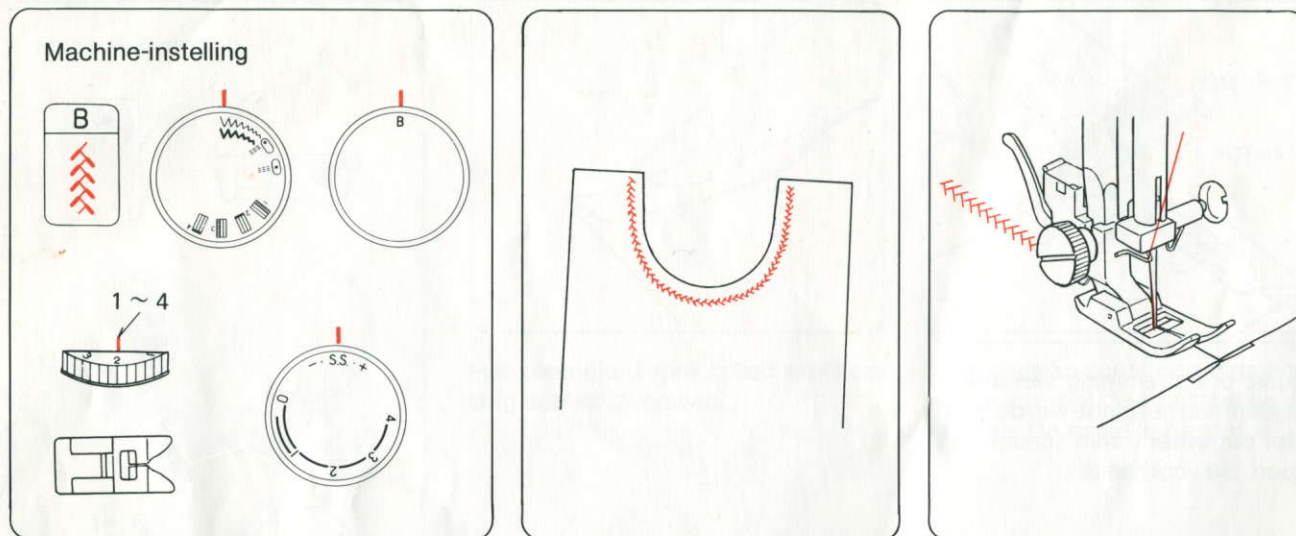

Langs de kant gestikt, versterkt dit stiksel rekbaar materiaal, b.v. in zoompjes.

Deze steek is verder te gebruiken bij het opzetten van herstelstukken, die dan tevens als versiering dienen of voor het tegen elkaar stoten van twee stukken stof, waarbij de veertjessteek als verbinding dient.

Herstelstuk opzetten. De versleten plek eerst herstellen met de gestikte zigzag en mooi glad strijken. Dan het verstelstuk opnaaien.