

Benaming van de onderdelen

- | | | | |
|----|---------------------------------|-----|--|
| 1 | Steeklengte | 13 | Knoopsgatenhevel (behalve type MS3015) |
| 2 | Steekbreedteregelaar | 14 | Draadafsnijder |
| 3 | Spoelwinderstop | 15 | Naaldinrijger |
| 4 | Spoelwinderas | 16 | Naaldplaat |
| 5 | Opbergindeling voor naaivoetjes | 17 | Schuifplaat |
| 6 | Opklapbare naaigids | 18 | Vrijzetknop voor schuifplaat |
| 7 | Garenpenhouder (groot) | 19 | Verlengtafel/accessoire-doozje |
| 8 | Garenpen | 20 | Naaldstopknop |
| 9 | Bovenkap | 21 | Achteruitnaai-afhechtknop |
| 10 | Draadspanningsknop | 22 | Snelheidsbegrenzer (alleen MX3123) |
| 11 | Persvoetdrukregelaar | *23 | Steekkeuzeknop |
| 12 | Voorkap | *24 | Steeklengetknop |

* Alleen type MS3015 voor de typen MW3018 en MX3123 zit de steekkeuzeknop opzij van de machine

BEZEICHNUNG DER TEILE

- | | | | |
|----|----------------------------------|----|------------------------------------|
| 1 | Stichängenknopf | 13 | Knopflochhebel |
| 2 | Zick-Zackbreiteneinstellung | 14 | Fadenschneider |
| 3 | Anhalteknopf für Spulvorrichtung | 15 | Einfädler |
| 4 | Spulvorrichtungstift | 16 | Stichplatte |
| 5 | Eingebautes Fach für Nähfüßchen | 17 | Schieberplatte |
| 6 | Anleitungstafel | 18 | Knopf zum Lösen der Schieberplatte |
| 7 | Spulhalter (gross) | 19 | Anschietisch (Zubehörkästchen) |
| 8 | Spulstift | 20 | Hoch/Tiefstellungsknopf der Nadel |
| 9 | Obere Abdeckung | 21 | Taste zum Rückwärtsnähen |
| 10 | Fadenspannungsknopf | 22 | Geschwindigkeitskontrolle |
| 11 | Füßchendruckregulator | 23 | Stichwahlknopf |
| 12 | Vordere Abdeckplatte | 24 | Stichlängenknopf |

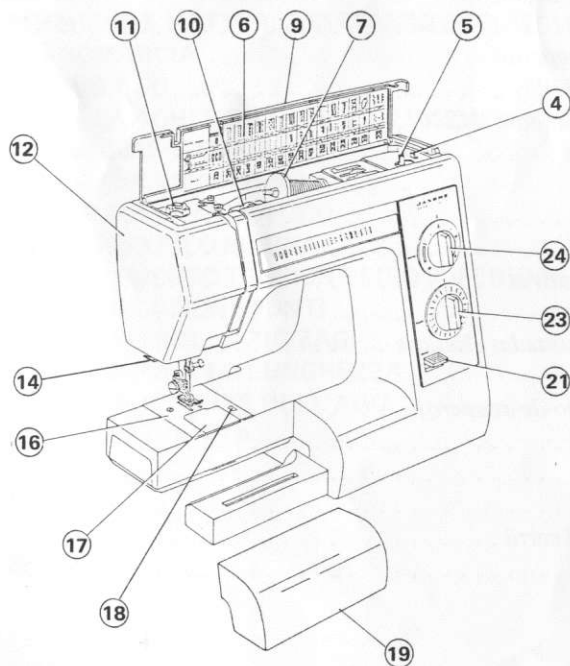

MS3015

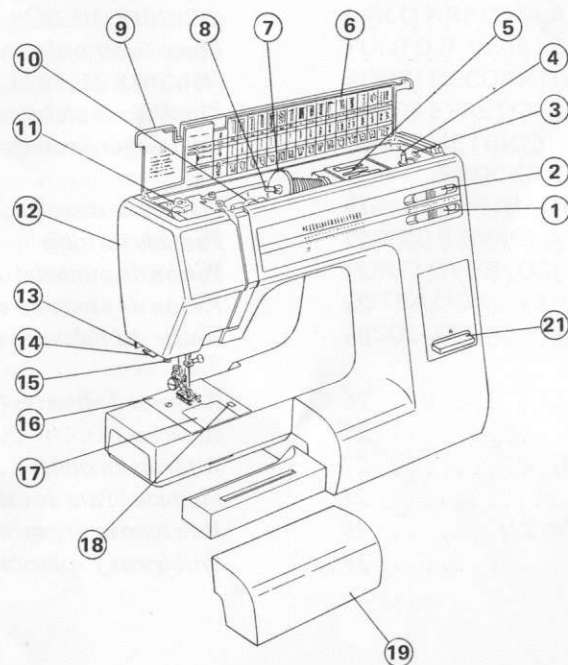

MW3018/ML3023

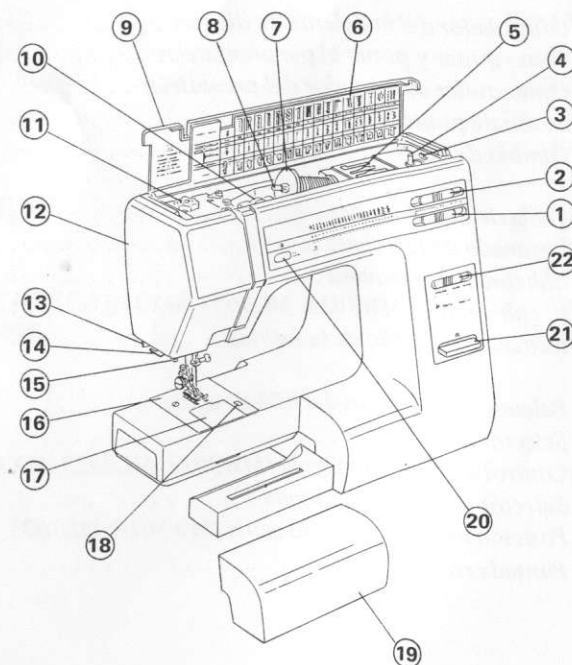

MX3123

Nome delle parti

- | | | | |
|----|------------------------------|----|---------------------------------|
| 1 | Controllo lunghezza punti | 13 | Leva asolatore automatico |
| 2 | Controllo larghezza punti | 14 | Taglia filo |
| 3 | Arresto avvolgimento bobina | 15 | Infila ago |
| 4 | Spinotto avvolgimento bobina | 16 | Placca ago |
| 5 | Contenitore piedini | 17 | Copri navetta |
| 6 | Pannello punti | 18 | Bottone sgancio copri navetta |
| 7 | Ferma spolina | 19 | Tavolino lavoro porta accessori |
| 8 | Porta spolina | 20 | Bottone ago su/giù |
| 9 | Copertura | 21 | Bottone retromarcia |
| 10 | Rotella tensione | 22 | Leva regolazione velocità |
| 11 | Rotella pressione | 23 | Rotella selezione punti |
| 12 | Copertura laterale | 24 | Leva lunghezza punto |

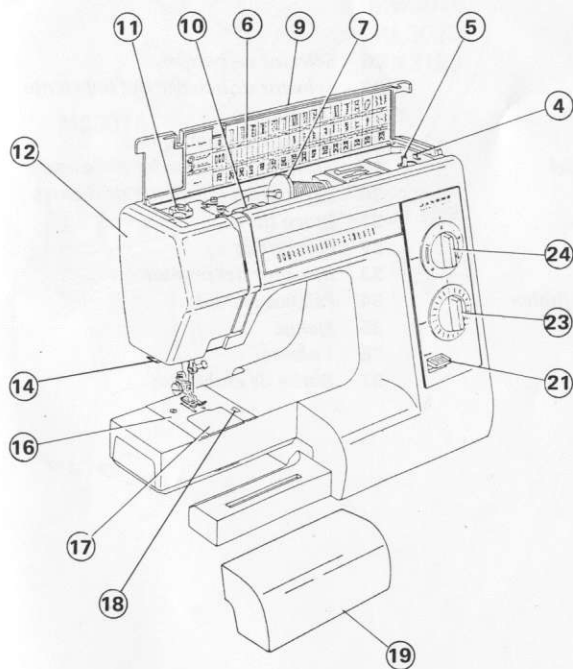

MS3015

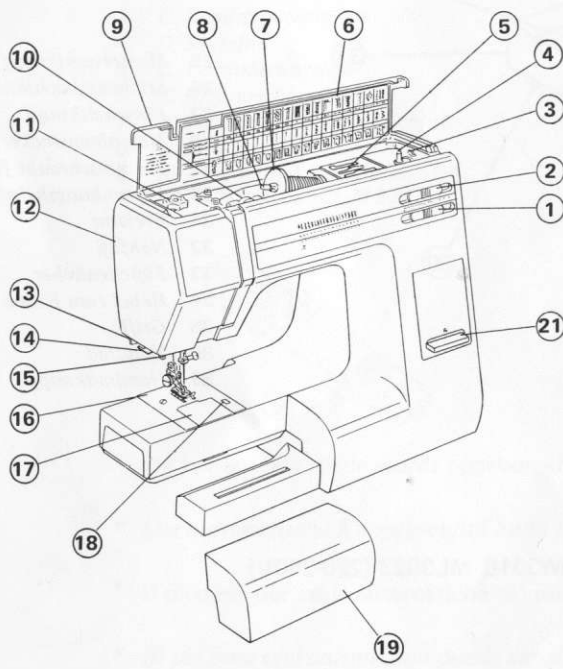

MW3018/ML3023

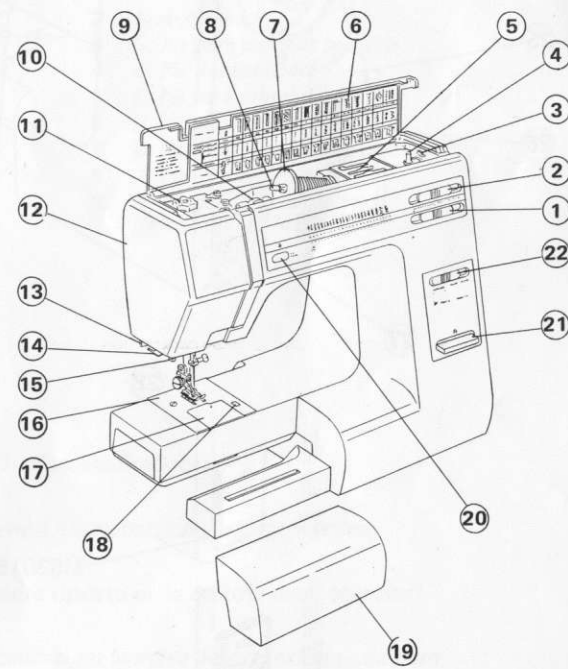

MX3123

Nombres de las partes

- | | | | |
|----|---|----|--|
| 1 | Selector de largo de puntada | 13 | Palanca de ojal |
| 2 | Control de ancho zigzag | 14 | Cortador de hilo |
| 3 | Tope del devanador | 15 | Enhebrador |
| 4 | Portacono del devanador | 16 | Plancha de aguja |
| 5 | Compartimiento para guardar los pies de costura | 17 | Plancha cubre-gancho |
| 6 | Tapa levadiza con panel de instrucciones | 18 | Expulsor de la plancha cubre-gancho |
| 7 | Sujetador del carrete (largo) | 19 | Mesa de extensión (depósito para guardar los accesorios) |
| 8 | Porta-carrete | 20 | Botón para posicionar la aguja Arriba/Abajo |
| 9 | Tapa superior | 21 | Botón de puntada reversible |
| 10 | Selector de tensión de hilo | 22 | Selector de velocidad |
| 11 | Controlador de presión | 23 | Selector de patrón |
| 12 | Tapa frontal | 24 | Control de largo de puntada |

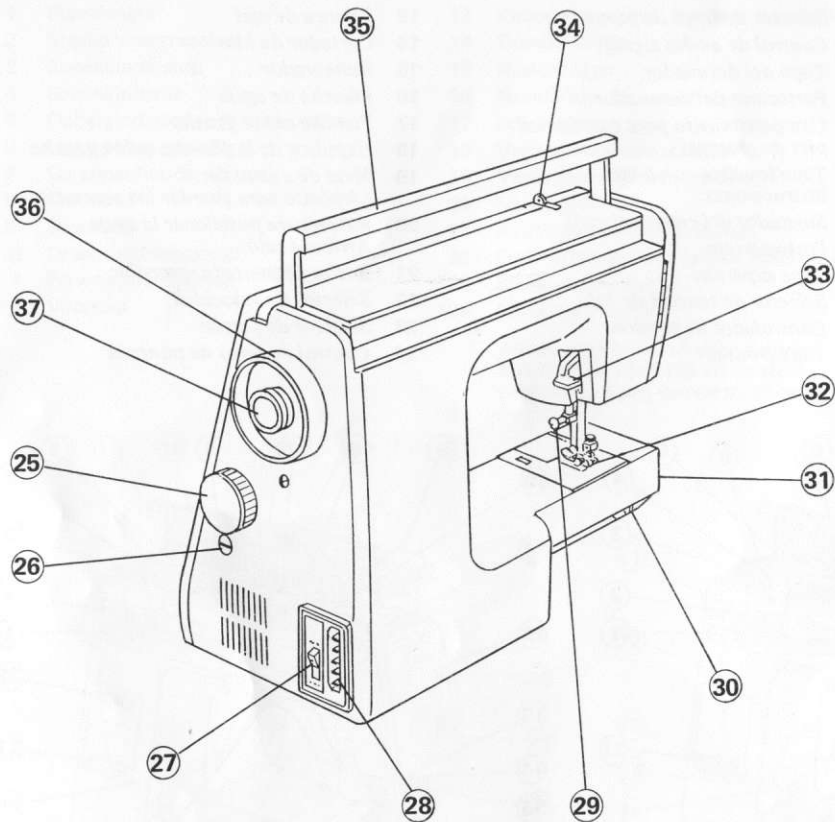

- 25 Steken selectieknop
- 26 Steekbalansschroef
- 27 Aan/uit-schakelaar
- 28 Stekkeraansluiting
- 29 Naaldklemschroef
- 30 Transporteurregelaar
- 31 Vrije arm
- 32 Persvoet
- 33 Persvoethevel
- 34 Draadhevel
- 35 Handvat
- 36 Handwiel
- 37 Vrijzetknop

- 25 Ruota selezione punti
- 26 Micrometrico
- 27 Interruttore accensione
- 28 Presa corrente
- 29 Vite stringi ago
- 30 Leva esclusione griffe
- 31 Braccio libero
- 32 Piedino
- 33 Leva alza piedino
- 34 Tira filo
- 35 Maniglia mobile
- 36 Volantino
- 37 Pulsante sgancio bobina

- 25 *Musterwahlknopf*
- 26 *Stichausgleichsknopf*
- 27 *Einschaltknopf*
- 28 *Maschinenstecker*
- 29 *Klemmschraube für Nadel*
- 30 *Versenkungshebel*
- 31 *Freiarm*
- 32 *Nähfuß*
- 33 *Füßchenheber*
- 34 *Hebel zum Faden heraufholen*
- 35 *Griff*
- 36 *Handrad*
- 37 *Handradknopf*

- 25 *Selector de patrón*
- 26 *Selector de balance del impelente*
- 27 *Interruptor*
- 28 *Enchufe de la máquina*
- 29 *Tornillo del sujetador de la aguja*
- 30 *Palanca del impelente de dientes*
- 31 *Brazo libre*
- 32 *Prensateñas*
- 33 *Elevador del prensateñas*
- 34 *Palanca tira-hilo*
- 35 *Manija*
- 36 *Volante*
- 37 *Botón de embrague*

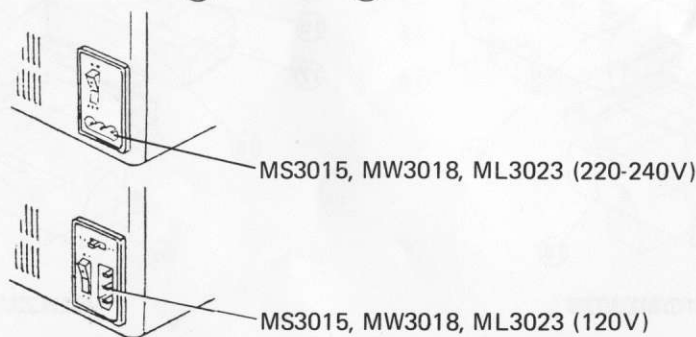

Gerrijts
 Handelsstraat 14
 9501 ET Stadskanaal
 tel. 0599-612419
www.naaimachinehandel.com
 en www.paspop.com
 Info@gerrijts.nl

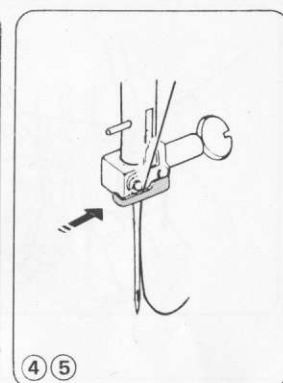
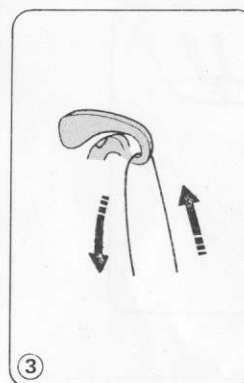
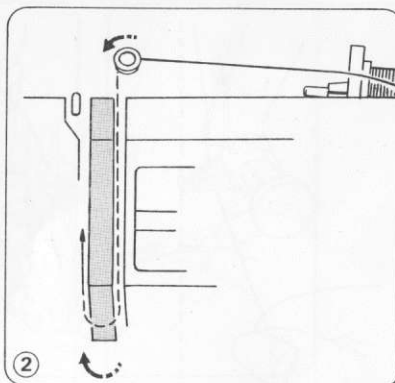
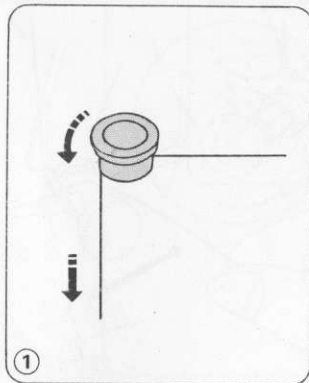
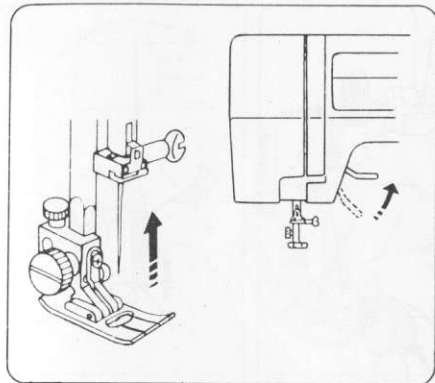

Inrijgen

Zet de draadhevel in de hoogste stand. Zet de persvoet omhoog.
Geleidt de draad van de spoel door de draadgeleiders (① en ②).
Trek de draad stevig van rechts naar links over de draadhevel ③ .
Geleidt de draad van links achter de naaldstang draadgeleider ④ en rijg de naald in ⑤ .

EINFÄDELN DER MASCHINE

Bringen Sie den Fadengeber in die höchste Position. Heben Sie das Füßchen an.
Führen Sie den Faden von der Garnrolle durch die Fadenführer ① und ② .
Ziehen Sie den Faden fest von rechts nach links über den Fadengeber ③ .
Gleiten Sie den Faden von links hinter den Nadelfadenführer und fädeln Sie die Nadel von vorne nach hinten ein.

INFILATURA MACCHINA

Alzate la leva del piedino alla massima posizione Alzate il piedino.
Guidate il filo dalla spolina facendolo passare nei guida fili ① e ② .
Fare passare il filo da destra a sinistra nel guida filo ③ .
Fate scivolare il filo da sinistra a destra nel guida filo sulla barra ago ④ Infilate l'ago ⑤ .

Enhebrado de la máquina

Levante la palanca tira-hilo a su posición más alta. Suba el pie prensatelas. Hale el hilo del carrete y páselo a través de los guías-hilo ① y ② . Hale el hilo con firmeza de derecha a izquierda sobre la palanca ③ . Deslice el hilo desde la izquierda y por detrás del guía-hilo de la barra de aguja y enhebre la aguja utilizando el enhebrador. (Ver página 19.)

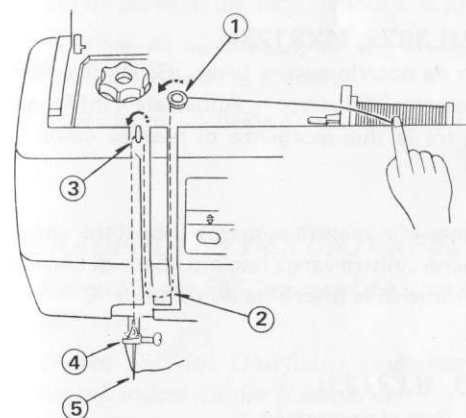

MW3018, ML3023, MX3123

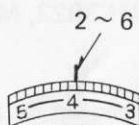
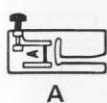
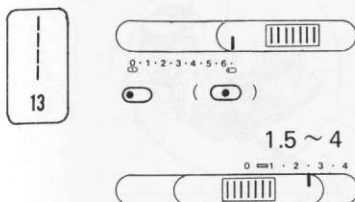

MS3015

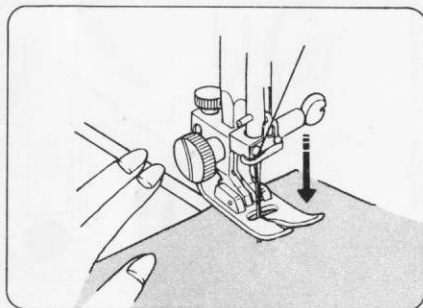
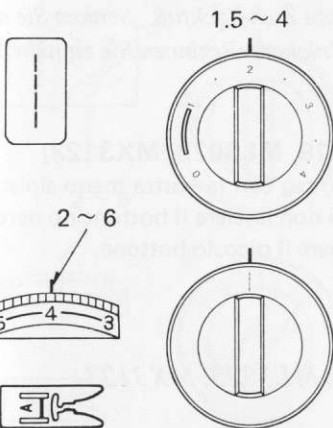

Recht stikken

- ① Leg de stof naast de geleidelijn op de naaldplaat. Zet de persvoet omlaag op de stof en houdt de 2 draden vast naar achteren. Druk de voetweerstand in en geleidt de stof zonder te trekken.
- ② Voor het afhechten aan het einde van de naad drukt u de achteruitnaaiknop in en naai enkele retoursteken.
- ③ De draden snijdt u af met de draadafsnijder zodat deze direct de juiste lengte hebben om verder te naaien.

GERADSTICH

- ① Legen Sie den Stoff genau an eine der Führungslinien, die auf der Stichplatte erscheint. Senken Sie das Füßchen und drücken Sie auf den Anlaßer.
- ② Um das Ende der Naht zu befestigen, drücken Sie auf die Rückwärtstaste und machen Sie ein paar Stiche.
- ③ Die Fäden werden so abgeschnitten, daß man mit der nächsten Naht beginnen kann.

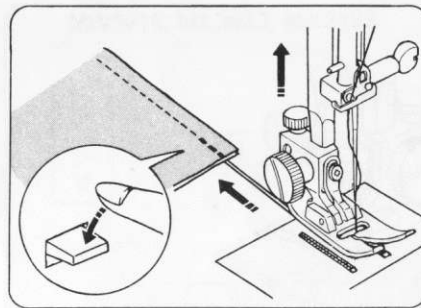

Cucitura diritta

- ① Alzare il piedino e posizionare il tessuto dove preferite. Abbassate il piedino e tirate indietro. Premete il pedale e guidate il tessuto senza tirare.
- ② E'consigliabile ripetere gli ultimi punti in retro marcia in modo da rendere la cucitura più robusta.
- ③ Tagliate i fili e la macchina è pronta per nuove cuciture.

Puntada recta

- ① Coloque la tela junto a la línea guía de costura en la plancha de aguja. Baje la aguja sobre la tela. Baje el prensatelas y alise los hilos hacia atrás. Presione el pedal.
- ② Para rematar los extremos de las costuras presione la palanca reversa y cosa varias puntadas.
- ③ Corte los hilos con el cortahilos de la máquina de un largo que permita el inicio de una nueva costura.

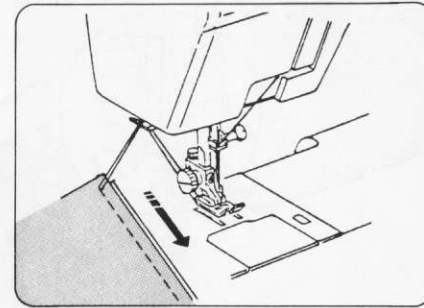

MW3018, ML3023, MX3123

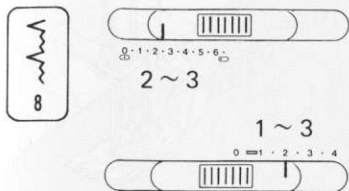

G

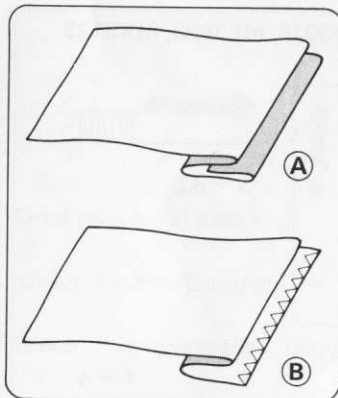

Blindzomen

- (A) Dunne stoffen.
- (B) Zwaardere/medium stoffen.

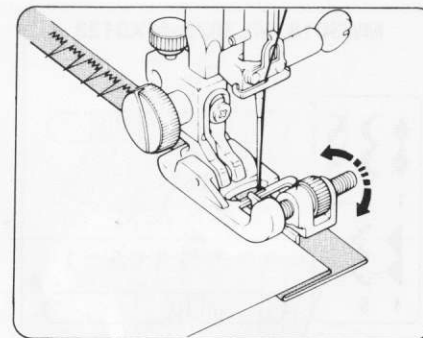
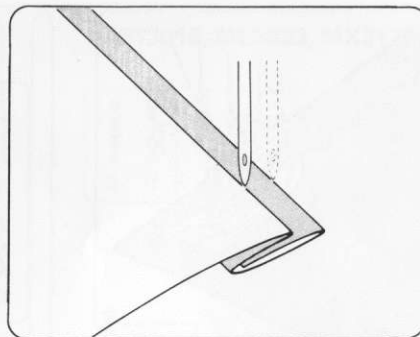

Leg de stof zo onder de persvoet, dat de naald juist onder de stofvouw pakt wanneer deze naar links gaat. Zet de persvoethevel omlaag. Draai het afstelwielletje zodanig, dat de geleider tegen de stofvouw komt. Naai de stofvouw en geleid deze langs de geleider.

MS3015

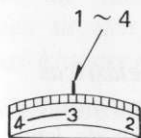
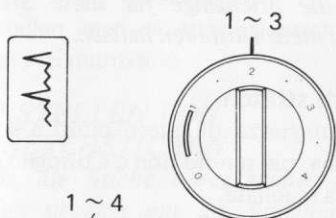

BLINDSTICHTSAUM

- (A) Leichte Stoffe.
- (B) Schwere Stoffe.

Punto invisibile

- (A) Tessuti leggeri.
- (B) Tessuti pesanti.

Puntada invisible

- (A) Tela pesada.
- (B) Tela liviana.

Plazieren Sie den Stoff so, daß die Nadel gerade nur den gefalteten Teil des Stoffes durchsticht, wenn die Nadel über die äußerste Seite des Stoffes geht. Senken Sie das Füßchen. Drehen Sie die Führungsschraube. Die Falte läuft genau entlang der Führung. Nähen Sie langsam, so daß die Stoff-Falte immer entlang der Führung läuft.

Posizionate il tessuto in modo che l'ago cada esattamente sul bordo interno e sul bordo esterno di quest'ultimo. Girate la vite della suola G e fate in modo che la parte mobile faccia da guida al tessuto. Cucite sempre seguendo il bordo.

Coloque la tela en la máquina de tal manera que la aguja en su posición izquierda atraviese el borde izquierdo de la tela.

Baje el prensatelas.

Gire el tornillo guía del pie hasta lograr que la guía coincida con dicho borde. Cosa guiando el borde del dobladillo a lo largo de la guía corrediza.

MW3018, ML3023, MX3123

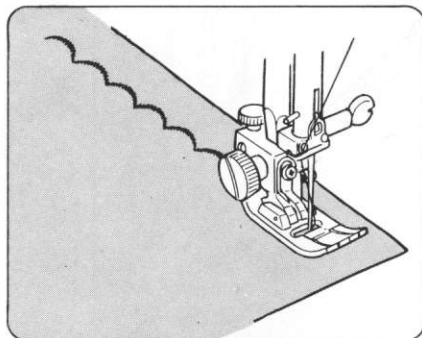
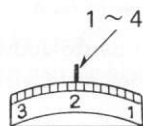
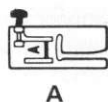
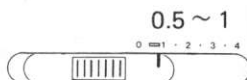
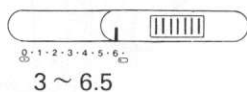

Decoratieve borduursteken

Stel de bovendraadspanning zo in, dat de bovendraad aan de onderkant van de stof zichtbaar is.

ZIERSTICHE

Fadenspannung so einstellen, daß der Faden auf der Rückseite des Stoffes erscheint.

Punti decorativi speciali

Regolate la tensione in modo che il filo superiore compaia nella parte inferiore del tessuto.

Patrón de puntadas decorativas

Ajuste la tensión del hilo de manera que las puntadas se puedan ver en el revés de la tela.

MW3018, ML3023, MX3123

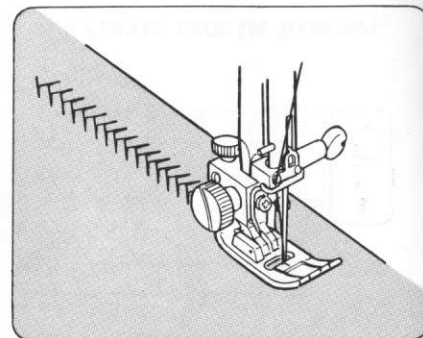
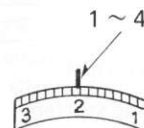
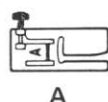
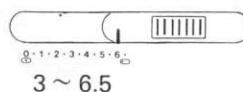

Sier stretchsteken

De steeklengte van deze steken is reeds ingesteld zodat u alleen de steek behoeft te kiezen.

STRETCHSTICHE

Die Stichelänge für die automatischen Stiche sind vorprogrammiert, so daß Sie die Stichelänge für diese Stiche nicht mehr einstellen müssen.

Punti stretch

La lunghezza di questi punti è automatica, per questo non c'è bisogno che voi la regolate.

Patrón de puntadas elásticas

Las puntadas de patrones automaticos no requieren graduación de largo de puntada, ya que estas vienen automaticamente reguladas.

MS3015

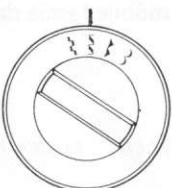
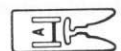
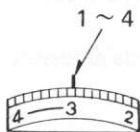
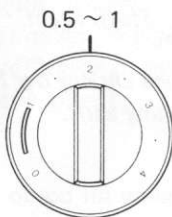
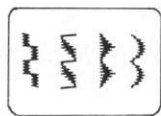

MS3015

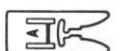
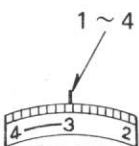
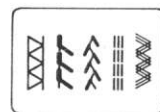

INHOUDSOPGAVE

Benaming van de onderdelen	6~8	Recht stikken	29
Opbergindeling voor naaivoetjes	9	Naden naaien	30
Verlengtafel met accessoire-doesje	10	Recht stikken op zware stoffen (MW3018, ML3023 en MX3123)	30
Aansluiting van de machine	11	Zig-zag naaien	31
Voetweerstand	12		
Snelheidsregelaar	12	Afwerken met de zig-zag steek	31
Naailicht	12	Afwerken met de stretch-steek	32
Naaldpositieknop (alleen MX3123)	13	Gestikte zig-zagsteek (tricotsteek)	32
Snelheidsregelaar (alleen MX3123)	13	Rechte stretch steek	33
Persvoetdrukregelaar	14	Stretch naaisteek	33
		Knopen aanzetten	34
		Knopsgaten maken met de automaat (NW3018, ML3023 en MX3123)	35~37
Verzinken van de transporteur	14	Knopsgaten maken (MW3018, ML3023 en MX3123)	38~39
Verwisselen van de naaivoetjes	15	Knopsgaten maken (MS3015)	40~41
Naaivoethouder	16	Ritssluitingen inzetten	42~44
Achteruitnaaiknop	16		
Naald verwisselen	17		
		Rolzomen	45~46
Naald-en garentabel	18~19	Blind zomen	47
Opspoelen	20~22	Decoratieve cordon borduursteken	48
Inrijgen	23	Stretch-steken	48
Naald inrijger (MW3018, ML3023 en MX3123)	24	Steekbalans voor stretchsteken	49
Ophalen van de onderdraad	25		
		Smockwerk	49
Regelen van de draadspanning	26	Watteren	50
Steekkeuzeknop	27	Schulpsteek	51
Zig-zagbreedte-knop	27	Fagotsteek	51
Steeklengte regelaar	28	Schoonmaken van de capsule (grijperhuis)	52
Naaldstandenregeling (MW3018, ML3023 en MX3123)	28	Storingskaart	53~56



GERRIJTS
Naaimachine handel
&
Stomerij

www.naaimachinehandel.com
www.paspop.com

Handelsstraat 14
9501 ET Stadskanaal
Tel. 0599 - 612419
info@gerrijts.nl