

BESCHRIJVING VAN UW MACHINE

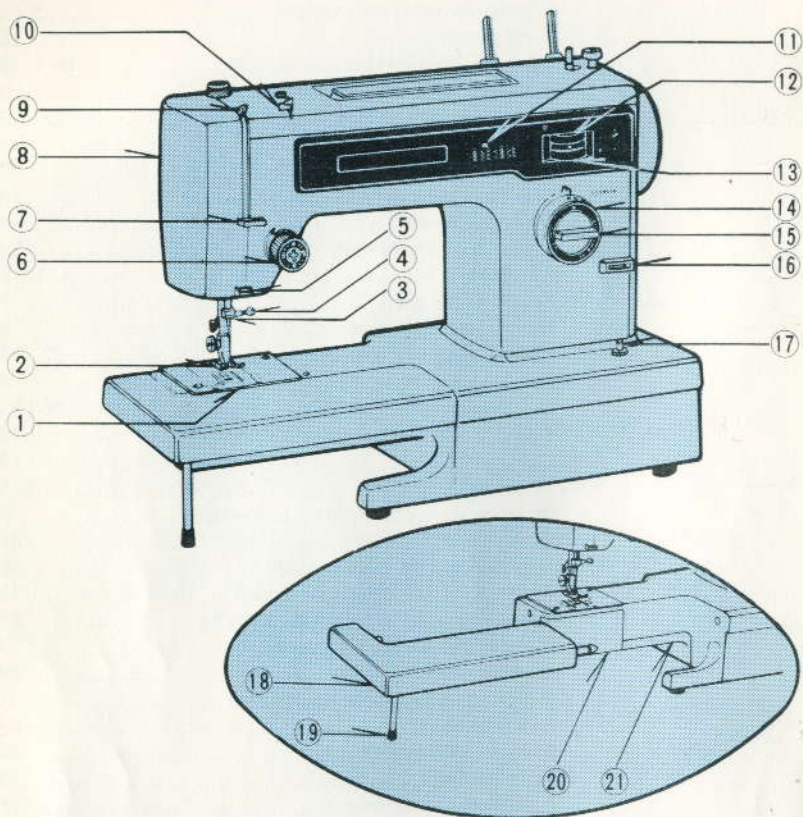

- | | |
|--------------------------------|-----------------------------|
| 1. naaldplaat | 12. stekselectieknop |
| 2. persvoet | 13. steekbreedteregelaar |
| 3. draadgeleider | 14. steeklengteregelaar |
| 4. naaldklemmschroef | 15. fijninstellingsregelaar |
| 5. draadgeleider | 16. en knoopsgaten-regelaar |
| 6. bovendraadspanningsregelaar | 17. afhechtknop |
| 7. draadgeleider | 18. stroom/licht schakelaar |
| 8. voorkap | 19. verlengtafel |
| 9. draadhevel | 20. extra steun |
| 10. bovendraadgeleider | 21. grijperdeksel |
| 11. stekenpaneel | 22. vrije arm |

BESCHRIJVING VAN UW MACHINE



GERRIJTS

Naaimachine handel
&
Stomerij

www.naaimachinehandel.com
www.paspop.com

Handelsstraat 14
9501 ET Stadskanaal
Tel. 0599 - 612419
info@gerrijts.nl

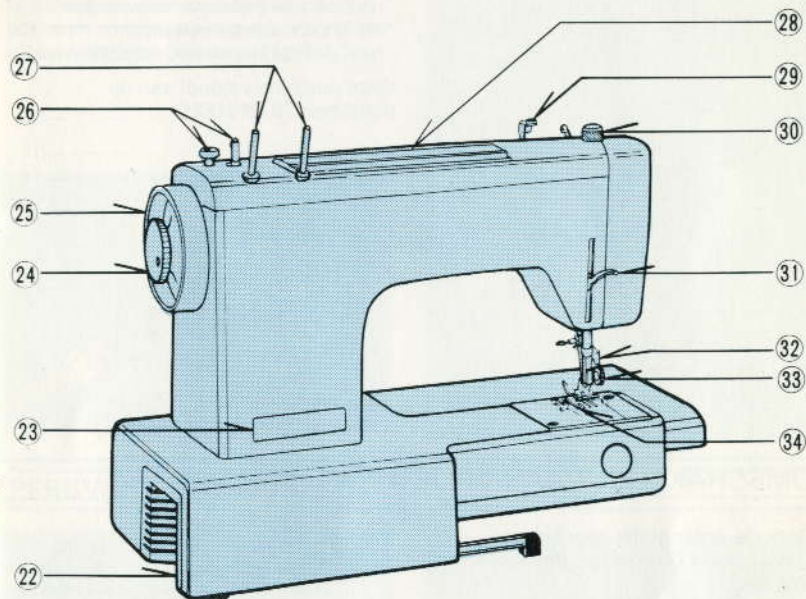

- | | |
|-------------------|---|
| 22. contactdoos | 29. draadspanningsregelaar voor opspoelen |
| 23. typeplaatje | 30. persvoetdrukregelaar |
| 24. ontkoppelwiel | 31. persvoethevel |
| 25. handwiel | 32. draadafsnijder |
| 26. spoelwinder | 33. persvoetbevestigingsschroef |
| 27. garenpennen | 34. transporteur |
| 28. handgreep | |

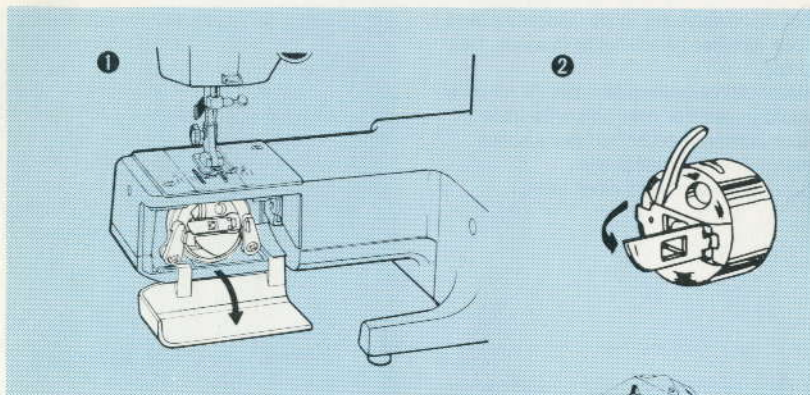

Zet de naald in de hoogste stand. Verwijder de verlengtafel, open deksel vóór grijper en haal het spoelklosje uit de grijper door het klepje vast te houden. Plaats een vol spoelklosje in het grijperhuis. Trek de draad onder de spanningsveer. Plaats spoelklosje weer in grijperhuis, als aangegeven.

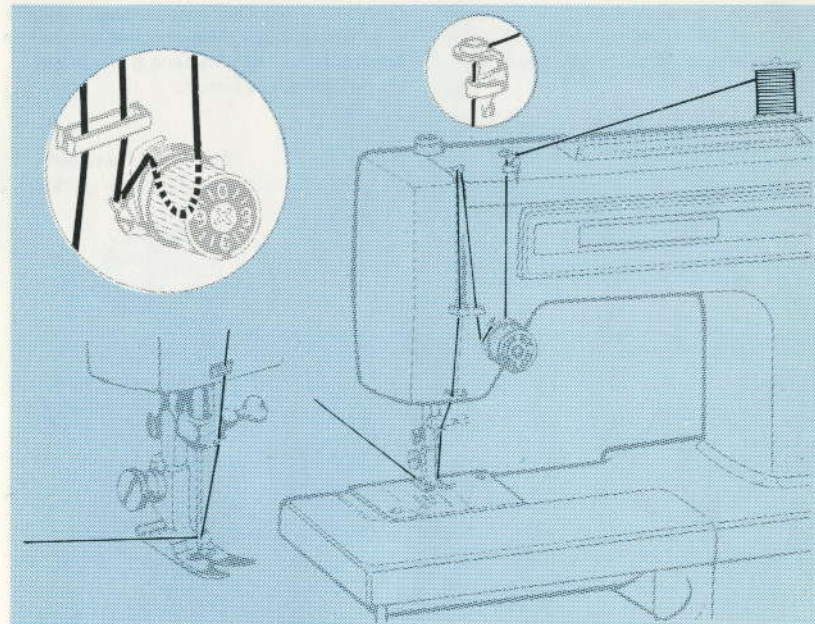
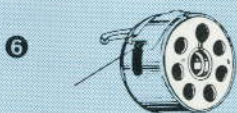
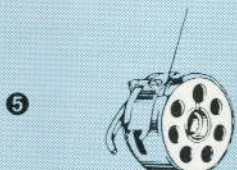
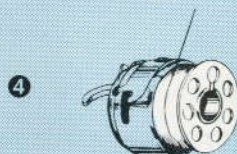
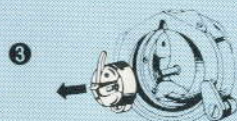
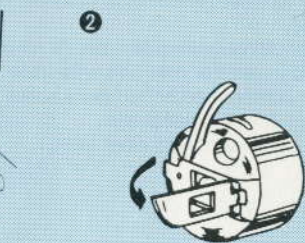

- Zet de draadhevel in de hoogste stand door aan het handwiel te draaien. Geleid het garen door de draadgeleiders zoals aangegeven.

INRIJGEN VAN DE BOVEN DRAAD-SPANNINGSKNOP

1. Let er op, dat de persvoethevel omhoog staat. Houdt het klosje omhoog vast met de rechterhand. Trek het garen tussen de spanningschijven, e. e. a. zoals aangegeven op tekening A.
2. Wanneer de draad door de spanningsveer is getrokken, rijgt U de machine verder in zoals bovenstaand afgebeeld. De draad wordt van voren naar achteren door de naald gestoken worden. Trek ± 8 cm. draad door de naald.

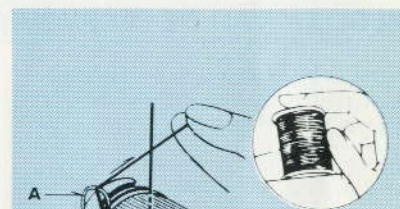

Fig. 1

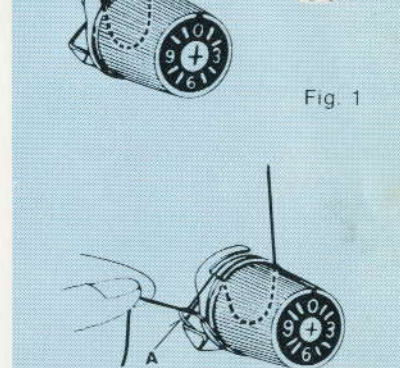
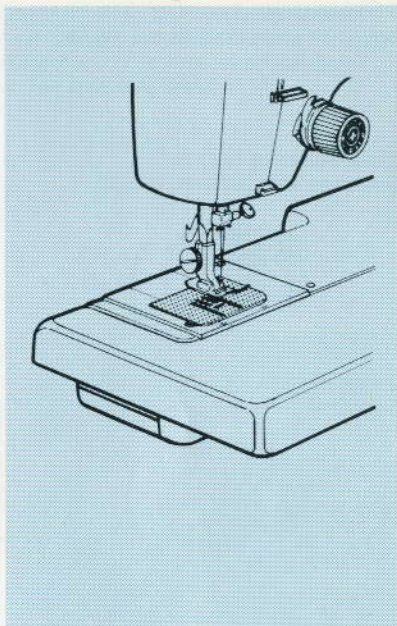

Fig. 2

STOPPLAAT

Zet de naald in de hoogste stand, en zet de persvoet omhoog. Bevestig de stopplaat over de naaldplaat, als aangegeven.

De naaimachine transporteert de stof nu niet meer, en zo heeft u de mogelijkheid zélf de stof heen en weer te bewegen.



ZOMEN

Op de naaldplaat staan maten aangegeven om het maken van een zoom op een bepaalde afstand te vergemakkelijken. Voor het omzomen van materiaal dient u er bij het maken van een hoek op te letten, dat de naald vóór het draaien van de stof nog in de stof staat. U kunt dan het beste naaien tot de geleiderstreep, zoals afgebeeld.

Op het eind van de naad kunt u de zoom afhechten.

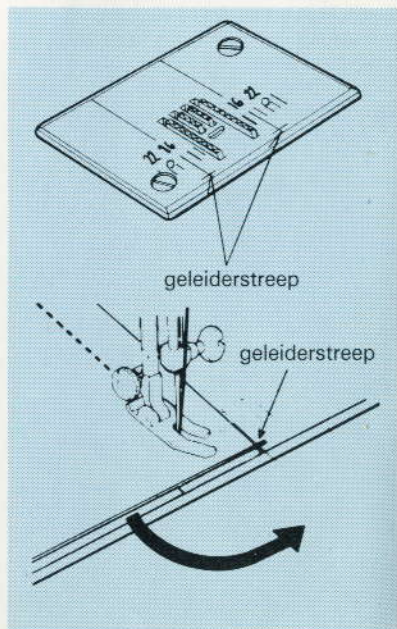

ALGEMENT TIPS VOOR HET GEBRUIK VAN DE MACHINE

Het verdient aanbeveling om de onderstaande tips tot een goede gewoonte te maken:

1. Controleer of de naald goed ingezet is. De naald moet geschikt zijn voor de stof en niet bot of krom zijn.
2. Voor u de stof onder de machine legt, zorgt u ervoor dat de beide draden naar achter onder de persvoet liggen. Houdt de draden de eerste paar steken vast.
3. Controleer of de steek juist is voor de stof die u gaat naaien door een paar proefsteken te maken op een (dubbelgevouwen) proeflapje van de stof, alsmede steeklengte en steekbreedte.
4. De stof dient zó onder de persvoet te worden gelegd, dat het grootste deel van de stof links van de naald is.
5. Naai met een constante lage snelheid. Hoe meer u het voetpedaal indrukt, des te sneller naait de machine.
6. Hecht zomen en naden altijd af bij het begin en het eind.
7. Eindig het naaien altijd met de naald in de hoogste stand.
8. Geleid de stof kalm met uw hand voor de naald. U mag de stof nooit zo vasthouden of trekken dat het normale transport wordt geforceerd.
9. Draai het handwiel altijd naar u toe en nooit van u af.

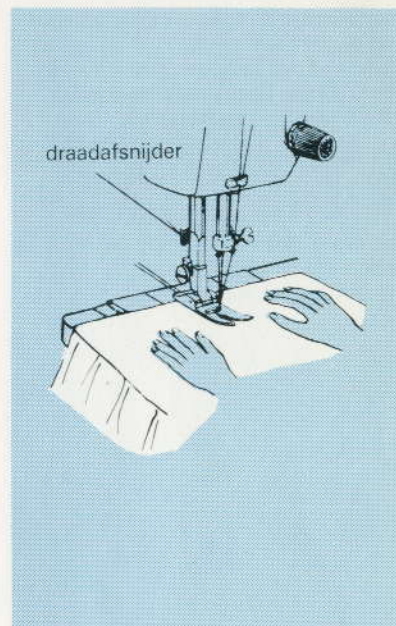

Gerrijts
Handelsstraat 14
9501 ET Stadskanaal
tel. 0599-612419
info@naaimachinehandel.com
www.naaimachinehandel.com
en www.paspop.com

KNOOPSGATEN MAKEN

Teken de knoopsgat lengte aan op het goed. Zet de knoopsgatengeleider onder de persvoet zodat deze precies in de geleider valt, als aangegeven op de illustratie. Leg het goed met knoopsgat onder de geleider. Schuif de geleider naar voren zodat de naald precies komt te staan aan het begin van het knoopsgat. De machine wordt geleverd met 5 verschillende maten knoopsgatengeleiders.

Iedere geleider heeft dus één vaste lengte voor wat betreft het knoopsgat.

Plaats de geleider met de door U gewenste knoopsgat lengte onder de zigzagvoet.

Het verdient aanbeveling vlieseline tussen de stof te leggen. Ook kunt U dun papier gebruiken dat ná het maken van het knoopsgat weer weggescheurd wordt.

Instellen van de machine:

Stekeselectieknoop: 
 Steeklengteregelaar: 1/2 - 1
 Steekbreedteregelaar: 0
 Knoopsgatenregelaar: zie pag. 23

Het verdient aanbeveling altijd eerst een proefknoopsgat te maken op een stukje van de stof die u wilt naaien. Probeer dit knoopsgat met de knoop die u wilt gebruiken.

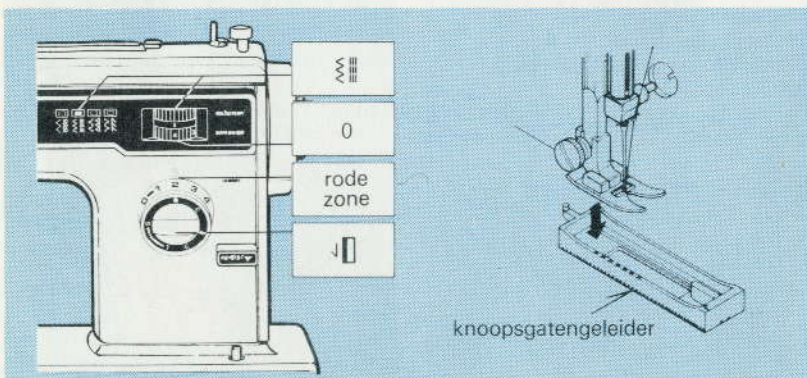

KNOOPSGATEN MAKEN

De machine wordt geleverd met 5 verschillende maten knoopsgatengeleiders. Iedere geleider heeft dus één vaste lengte voor wat betreft het knoopsgat.

Plaats de geleider met de door U gewenste knoopsgat lengte onder de zigzagvoet.

1. Zet de selectieknoop op .
 Naai tot U de gewenste lengte van het knoopsgat heeft gemaakt. Zet de naald in de hoogste stand door het handwiel naar U toe te draaien.
2. Zet de selectieknoop op  en maak enkele trems (afhecht) steken. Zet de naald weer in de hoogste stand.
3. Zet de selectieknoop op  en naai de andere kant van het knoopsgat.
4. Naai nu de tweede trems.
5. Draai de zigzagknop (steekbreedteregelaar) van 4 naar 0 en hecht af met enkele steken.

Belangrijk: Bij tremsen en afhechten, stof tegenhouden, zodat geen transport plaatsvindt.

Voor extra sterke knoopsgaten in zwaar materiaal kunt U ook fase 1 en 3 herhalen.

KNOOPSGATEN MET KOORD

Voor dikke stoffen verdient het aanbeveling een koordje of wollendraad mee te naaien. Haak de wol over de uitsparing (in lus-vorm) aan de voorkant van de knoopsgatenvoet en trek deze onder de voet door naar de achterkant. Knoop de draad vast. Maak het knoopsgat op de gebruikelijke manier. Als het knoopsgat klaar is, haalt u de stof weg en trekt u de wollen draad voorzichtig aan. Knip de overvallende draden weg en trek het knoopsgat glad.

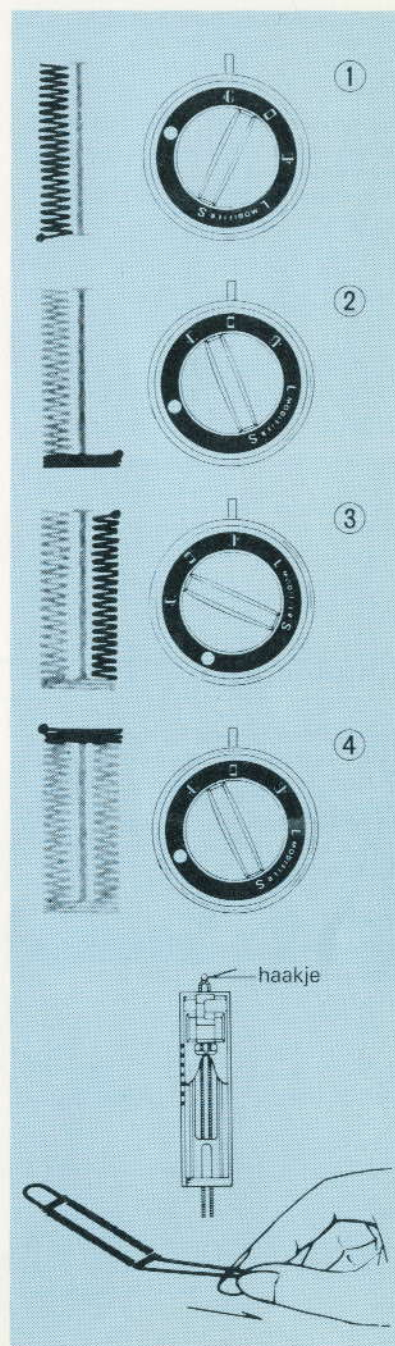

APPLIKEREN

Ieder applikatie-patroon kan op
Uw kleding genaaid worden.

Instellen:

Stekenselectieknop: 
Steeklengteregelaar: $\frac{1}{2}$ - 1
Steekbreedteregelaar: 2 - 4
Fijnstellingsregelaar: rode punt



MONOGRAMMEN

Leg de stopplaat over de naaldplaat.
Teken de letters of initialen op de stof
en span de stof in de borduuring.

Verwijder de persvoet en stel
steeklengte en zigzagbreedte af, zoals
U dit wenst.

Instellen:

Stekenselectieknop: 
Fijnstellingsregelaar: rode punt

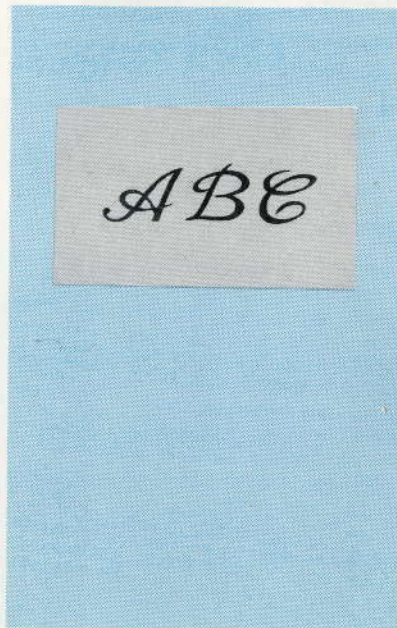

TWEENAALDSWERK

Schroef de bij de accessoires
geleverde extra garenpen in de
bovenkap.

De machine wordt precies afgesteld als
bij één-naaldswerk, echter met een
belangrijke uitzondering.

De zigzagbreedte mag nooit boven 2
gezet worden, anders breekt de naald.

Inzetten van de naald.

Zet de naaldstang in de hoogste stand
en draai de naaldschroef los.
Schuif de naald met de vlakke kant
naar achteren - zover mogelijk in het
naaldslot en draai de naaldschroef
vast.

Inrijgen van de dubbele naald.

Plaats een klos garen op iedere
garenpen. Trek de twee draden door
de draadgeleiders. Leg aan
weerskanten van de spanningplaat een
draad. Rijg verder de machine in als
voor één-naaldswerk voor zover er
geen dubbele draadgeleiders aanwezig
zijn. Leidt door het oog van iedere
naald de draad van voor naar achter
als aangegeven in de illustratie.

Draai aan het handwiel om te
controleren of de naalden de gleuf van
het persvoetje goed passeren.
De onderdraad haalt U op de bekende
wijze op.

Leg de draden naar achteren onder het
persvoetje door en begin met het
naaien.

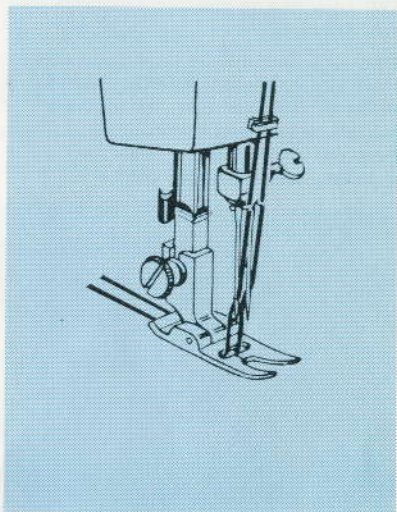
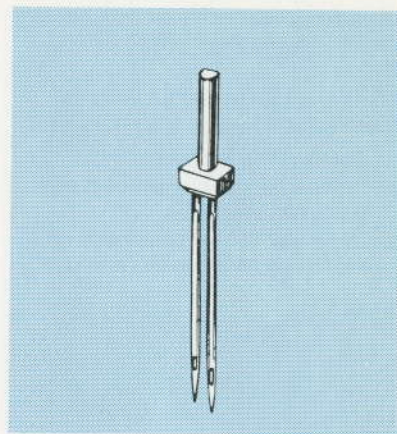

RITSSLUITINGEN INZETTEN - KOORD INNAAIEN

De machine afstellen op rechtstikken. Plaats de ritssluitingvoet aan de rechterzijde van de naald (zie illustratie).

Om links te naaien verstelt U de voet door de schroef los te draaien aan de achterkant van de voet.

Let U er wel op of de naald precies in de uitsparing valt. Dit kunt U even controleren door de naald voorzichtig te laten zakken door het handwiel naar U toe te draaien.

Met deze voet kunt U ook eenvoudig koord innaaien.

Afstelling:

Stekeselectieknoop: 

Steeklengteregelaar: 1½ - 2

Steekbreedteregelaar: 0

Fijninstellingsregelaar: rode punt

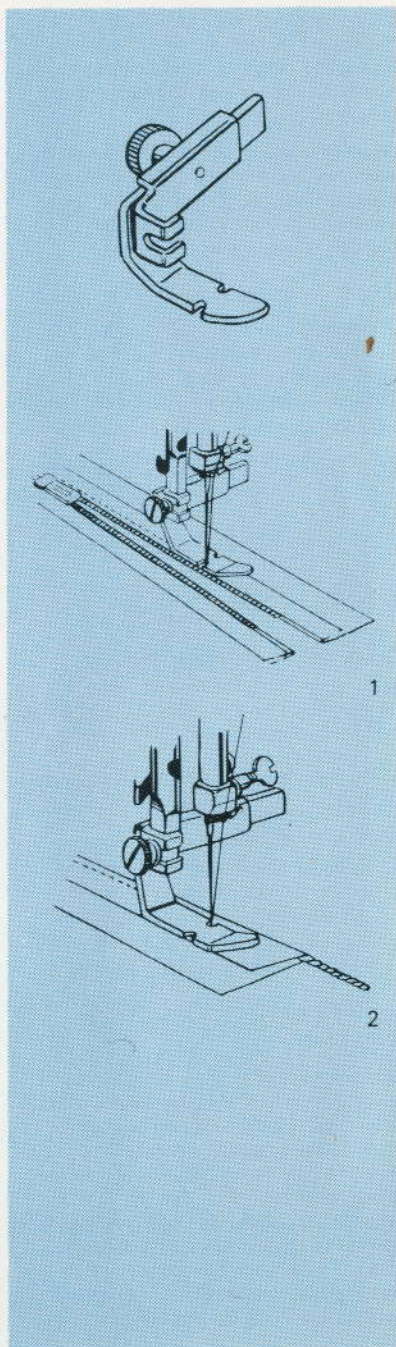

LEER NAAIEN

De speciale rolvoet is bestemd voor het verwerken van leer, skai en andere moeilijke materialen. Vooral voor deze materialen verdient het aanbeveling gebruik te maken van een grotere steeklengte dan normaal.

Voor het verwerken van deze materialen zijn bij uitstek geschikt de gewone rechtstik steek en de zigzag steek.

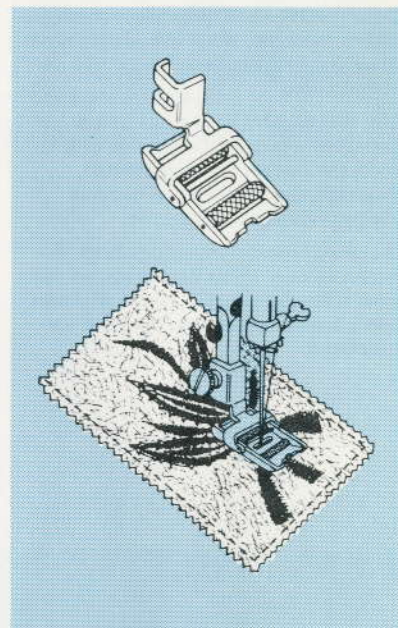

Gerrijs

Handelsstraat 14

9501 ET Stadskanaal

tel. 0599-612419

info@naaimachinehandel.com

www.naaimachinehandel.com

en www.paspop.com

ONDERDELENLIJST



ONDERDELENLIJST

Indien bepaalde onderdelen verloren of stuk gegaan zijn voorkomt U vergissingen door deze te bestellen bij uw dealer onder verwijzing naar de onderdelennummers.

Ref.	Onderdeel	Omschrijving
1	13682	spoelhuis
2	47	grijper
3	183	spoelklosje
4	36353	naaldklem
5	40390	zigzag voet
6	40752	rechtstik voet
7	47275	blindzoomvoet
8	16510	ritssluitingvoet
9	34482	speciale stretchvoet
10	614	knopenaanzetvoet
11	41620	knoopsgatengeleiders
12	45974	rolvoet
13	17160	draaddoorhaler
14	39775	naalden
15	1822	oliespuit
16	17351	lampje
17	35848	kwastje
18	1824	kleine schroevendraaier
19	1823	grote schroevendraaier
20	16500	knoopsgatenmesje
21	8286	garenpen
22	38098	vilten ringetje
23	45846	stopplaat



Geachte mevrouw,

Onze felicitaties met uw nieuwe naaimachine.

Uw machine is gemaakt door een van de meest vooraanstaande fabrieken ter wereld, hetgeen u een kwaliteitsmachine garandeert.

Uw machine is echter een mechanisch instrument en eist met enige zorg bediend en onderhouden te worden.

Leest u daarom eerst het boekje aandachtig door; u zult juist dan uw machine met nog meer plezier gebruiken.

LEWENSTEIN B.V.

INHOUDSOPGAVE

Aansluiten van de machine.....	4
Afhechtknop.....	14
Afwerk-stretchsteek	20
Algemene tips voor het gebruik van de machine.....	13
Applikeren.....	24
Beschrijving van uw machine	2 - 3
Blindzomen	18
Fijninstellingsregelaar	15 + 19
Inrijgen van de bovendraad	9
Knoopsgaten maken	22 - 23
Knopen aanzetten	27
Koord innaaien	28
Leer naaien	29
Monogrammen.....	24
Naaien met de vrije arm.....	30
Naailicht	5
Naald verwisselen	7
Naald- en Garentabel	6
Oliën van de machine	32 - 33
Omschakelen naar vrije arm.....	4
Onderdelenlijst.....	36 - 37
Ophalen van de onderdraad.....	10
Opspoelen.....	7
Persvoet verwisselen.....	5
Plaatsen van spoelklosje in grijperhuis.....	9
Pijlsteek	21
Rechtstikken en Zigzagnaaien	16
Regelen van de draadspanning.....	11
Regelen van de onderdraadspanning	11
Regelen van de persvoetdruk.....	10
Ritsssluitingen inzetten	28
Schoonmaken van de grijperbaan	31
Schulpzomen	27
Smock-stretchsteek.....	20
Speciale Stretchsteken.....	19
Steekbreedteregelaar	15
Steeklengteregelaar	14
Stekenselectiekноп	16
Stoppen	21
Stoppen van scheuren en winkelhaken	17
Stopplaat	12
Tweenaaldswerk	25 - 26
Vastzetten van een naad of zoom	17
Verhelpen van kleine storingen.....	34
Zomen.....	12