

Bedieningsdelen van de naaimachine

- 1 Draadhevel
- 2 Draadgeleider
- 3 Spoelspanning en draadhaakje
- 4 Zigzagkiezer
- 5 Nuttige-en stretch-steekknop 802-807
- 6 Knoopsgat en naaldstandkiezer
- 7 Garenpenen
- 8 Spoelwinder
- 9 Handwiel
- 10 Ontkoppelingsschijf
- 11 Steeklengtewieltje
- 12 Afhechttoets
- 13 Sokkel (vlakke machines)
- 14 Steekplaat
- 15 Afdekplaatje
- 16 Naaivoethouder met voetje
- 17 Bevestigingsschroef naaivoetje
- 18 Stofaandrukker met draadafsnijder
- 19 Bovendraadspanning
- 20 Stofaandrukhevel (aan de achterzijde van de machine)
- 21 Naaldhouder met schroef
- 22 Transporteur-schakeling
- 23 Vrije arm
- 24 Afsluitklepje (daarachter de grijper)
- 25 Motor vrijzetknop

Voorschriften voor technische veiligheidsmaatregelen ingevolge DIN 5321

- a) Men dient steeds voldoende voorzichtigheid in acht te nemen, vooral ten aanzien van de op-en-neergaande naald en de werkwijze van het naaimechanisme regelmatig in het oog te houden.
- b) Bij het verwisselen van: naald, lampje, naaivoetje, spoel, steekplaat; bij tijdelijke stopzetting van het naaiwerk zonder toezicht en bij het onder houd c.q. schoonmaak van de machine moet de stroomtoevoer naar de machine worden uitgeschakeld door de stekker uit het stopcontact te nemen.
- c) Er mogen uitsluitend naaimachinelampjes van maximaal 15 Watt voor deze naaimachine worden gebruikt.

Gerrijs

Handelsstraat 14
 9501 ET Stadskanaal
 tel. 0599-612419
www.naaimachinehandel.com
 en www.paspop.com
info@gerrits.nl

Naamechanisme uitschakelen

Om te spoelen moet het naamechanisme uitgeschakeld worden. Daarvoor het handwiel vasthouden en de ontkoppelingsschijf naar voren losdraaien (afb. 1). Na het spoelen het naamechanisme weer inschakelen door de ontkoppelingsschijf weer vast te zetten.

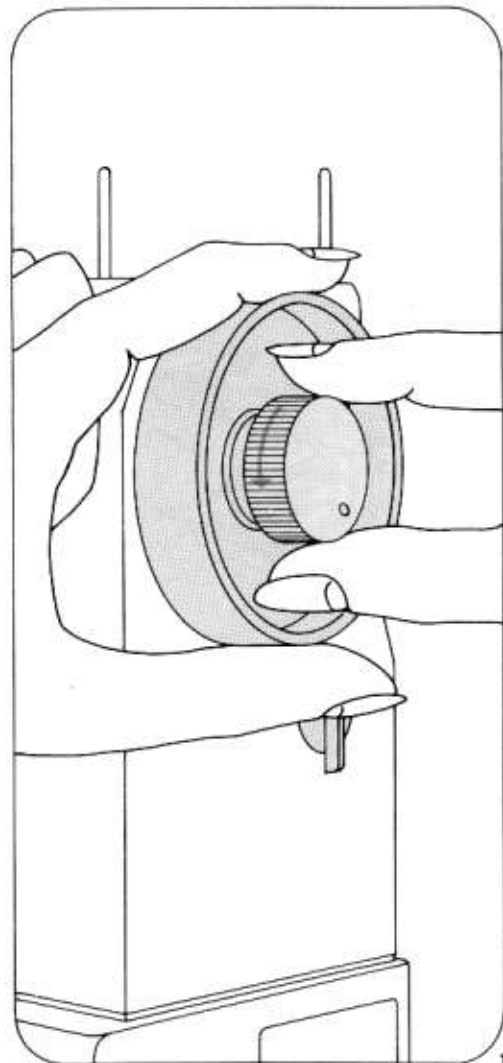

Spoelen

Het naamechanisme uitschakelen. De garepen omhoog zetten en het garen op de pen plaatsen. Een lege spoel met uitsparing G op stift H van de spoelwinder plaatsen (afb. 2). Dan de draad van het klosje gekruist om de spoelspanning 3 leggen, enige keren om het spoeltje wikkelen, de spoel naar rechts drukken en volspoelen. De volle spoel naar links drukken en wegnemen.

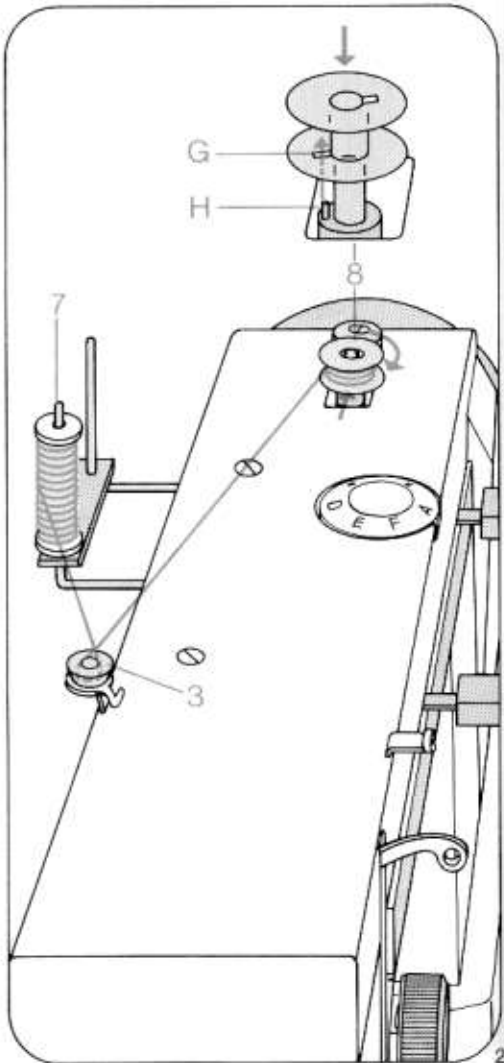

Spoel in de spoelhouder

Plaats de volle spoel met de draad naar achteren, in de spoelhouder G (afb. 1). Trek de draad door insteekgleuf H, onder het veertje door in opening I (afb. 1).

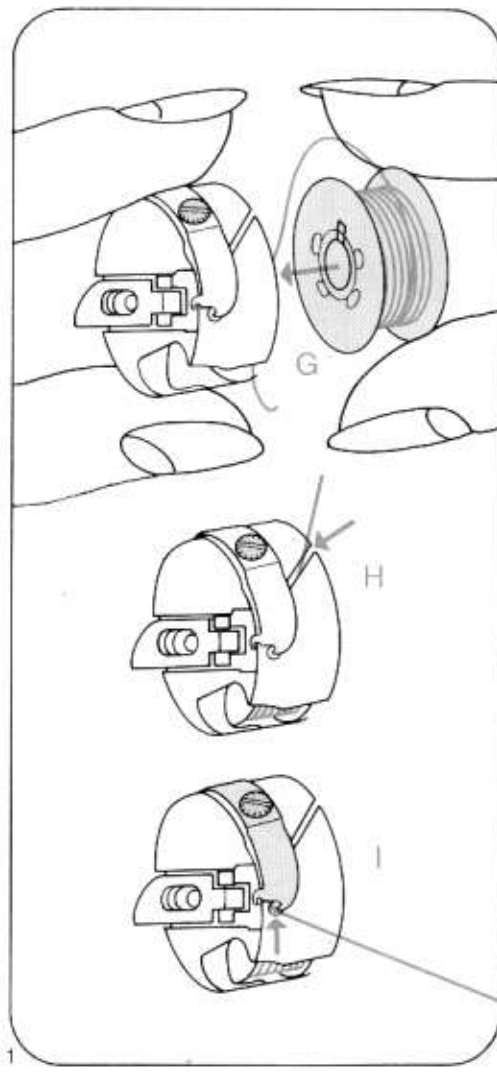

Spoelhouder in de machine plaatsen

Haal klepje I van de spoelhouder naar voren. Schuif de spoelhouder, met opening H naar boven, op stift G (afb. 2). Laat de spoelhouder los. Met een lichte druk tegen de spoelhouder controleren, of de houder werkelijk vast zit.

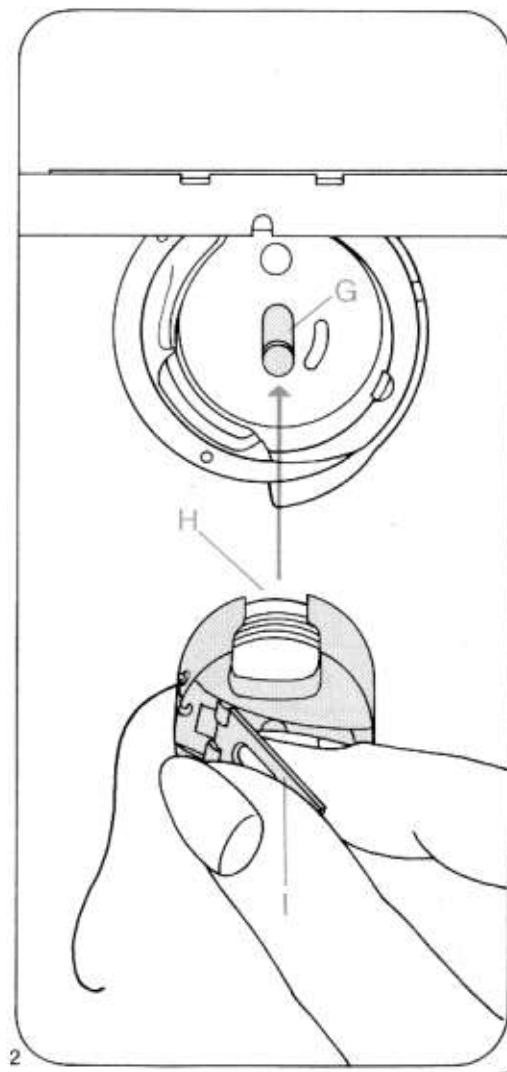

Bovendraad inrijgen

De garenpennen omhoog brengen en de stoffaandrukker in de hoogste stand plaatsen (zie bladz. 7 tek. 2).

De draad vanaf het klosje, in het haakje onder de spoelspanning 3 en de draadgeleider 2 trekken. Dan van rechts naar links in de bovenspanning G leggen.

De draad aan beide zijden van de spanning even aantrekken, zodat hij zeker tussen de plaatjes ligt. Verder de draad van rechts naar links door de draadhevel I steken en door draadgeleider H trekken (afb. 1)

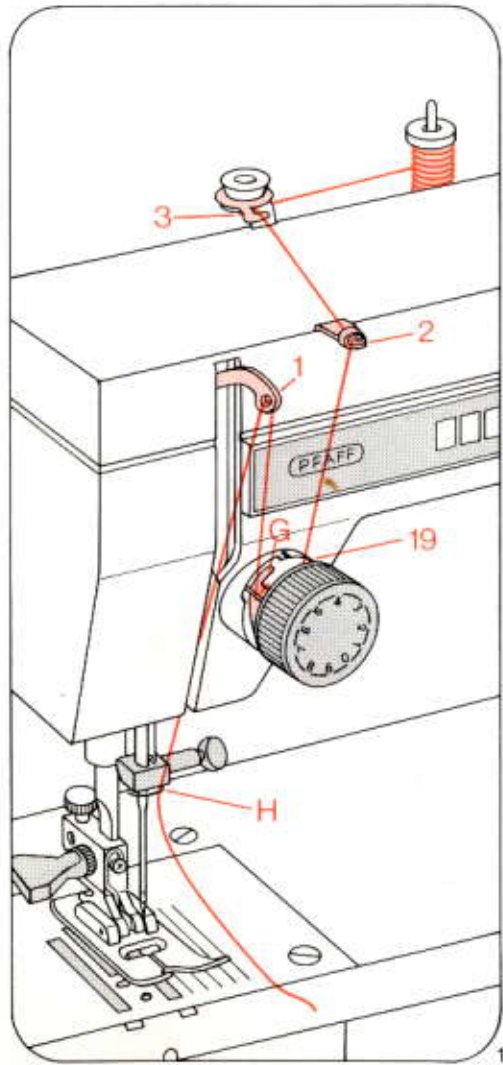

De draad door de naald

De bovendraad van voor naar achter door het oog van de naald steken (afb. 2)

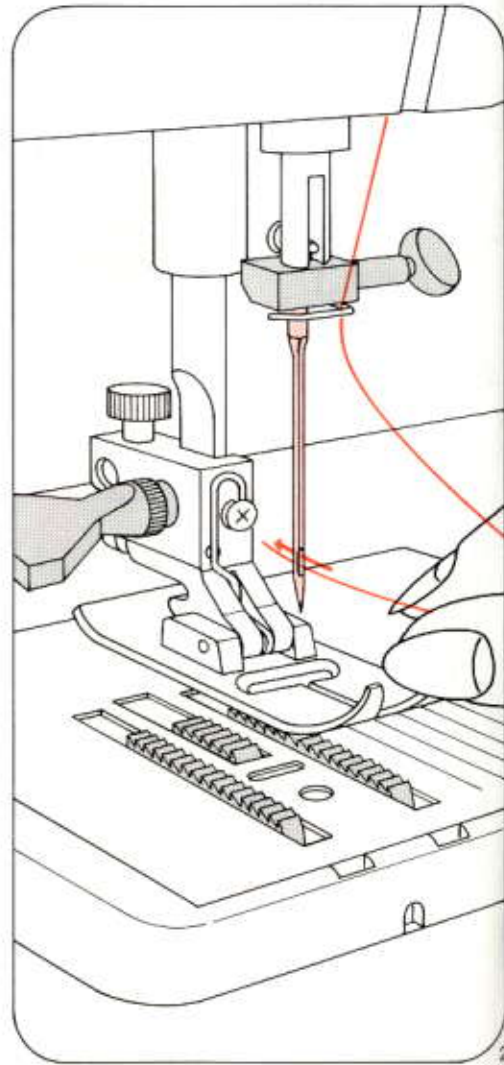

Onderdraad naar boven halen

Haal de onderdraad vóór u begint te naaien naar boven.

Houdt de bovendraad, enigzins gespannen, met de linkerhand vast. Het handwiel 9 een volle slag naar voren draaien. De naald gaat naar beneden en haalt de onderdraad met een lus naar boven (afb. 1).

Boven-en onderdraad naar links onder het voetje leggen.

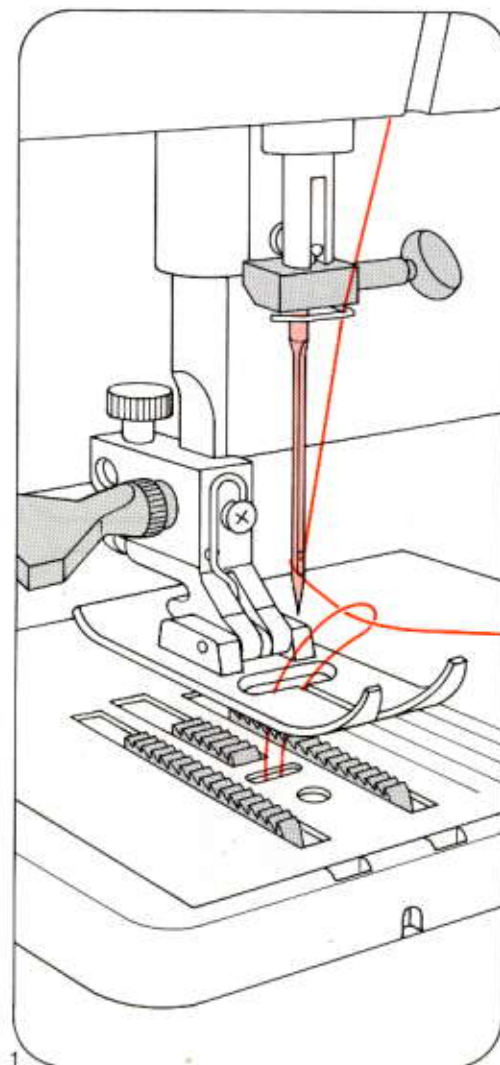

Stoffaandrukker

De stoffaandrukker heeft 3 standen:

G = De naaivoet omhoog (afb. 2). Voor het wegnemen van het naaiwerk en het in de hoogste stand plaatsen van naald en draadhefboom.

H = De naaivoet staat naar beneden (afb. 3).

I = De stopstand, alleen voor de stopvoet (afb.). Stopstand I is een tussenstand van de stoffaandrukker.

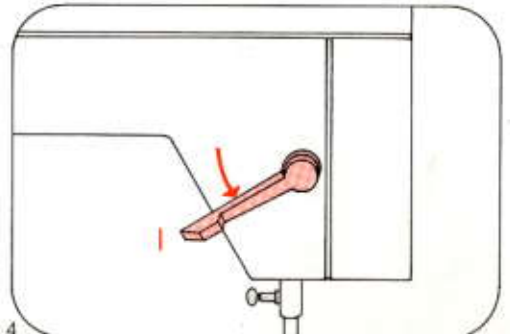
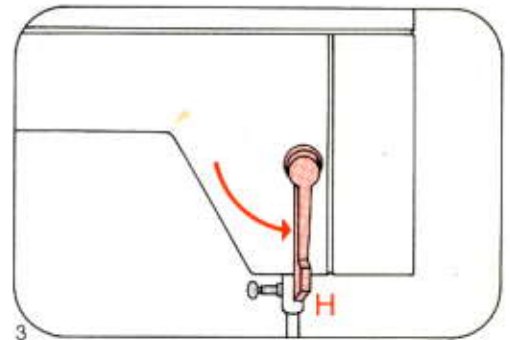
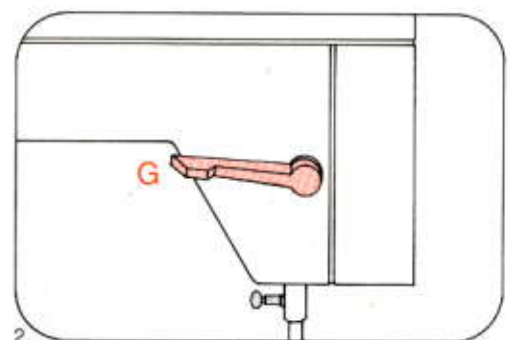

Draadafsnijder G

De draadafsnijder bevindt zich aan de achterzijde van de stoftaandrukstang (afb. 1)

Zet de naaivoet omhoog en neem het werkstuk weg naar de achterzijde. De draden in de afsnijder leggen en naar beneden afsnijden.

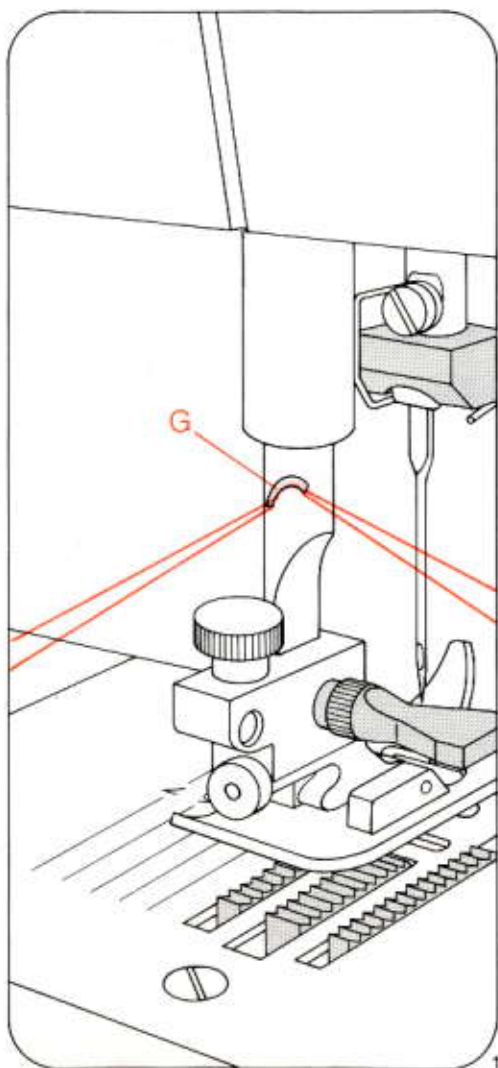

Steeklengte instellen

De gewenste steeklengte wordt met het instelwielje op de markering G gedraaid (afb. 2). De cijfers geven de steeklengte in mm. aan.

Voor het maken van stretchsteken – alleen op de types 806 en 807 – moet de steeklengteknop op het stretchsymbool H gedraaid worden (afb. 3).

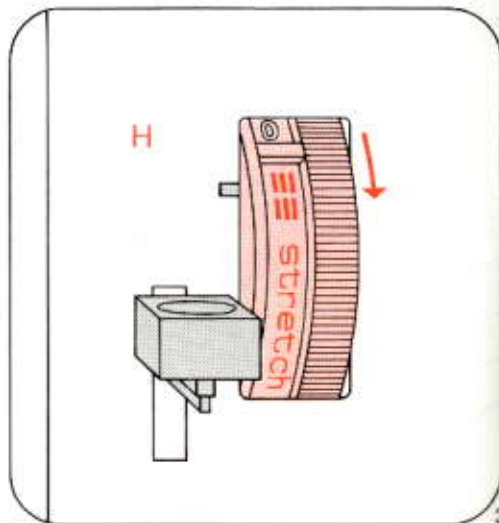
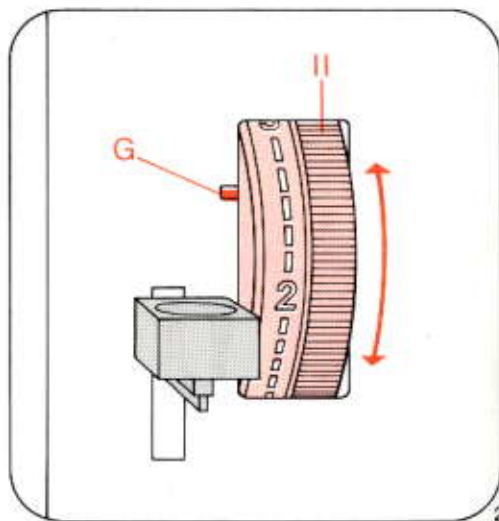

Rechte steek

Bij de types 802 tot 807 de nuttige steekknop 5 op B draaien. De zigzagkiezer 4 helemaal naar rechts schuiven (afb. 1) en de gewenste steeklengte instellen.

Zigzagsteken

Bij de types 802 tot 807 de nuttige steekknop 5 op B draaien. De zigzagkiezer kan op iedere gewenste breedte tussen G en H geschoven worden (afb. 2). De breedste zigzagsteek is 4 mm.

Naaldstand instellen

Voor verschillende werkzaamheden moet de naaldstand veranderd worden. Daarvoor de knoopsgat en naaldstandkiezer 6 op de gewenste naaldstand schuiven.

G = naaldstand midden (afb. 3).

H = naaldstand links (afb. 4).

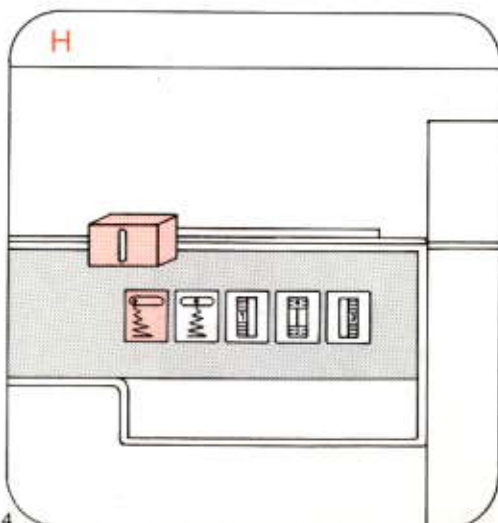
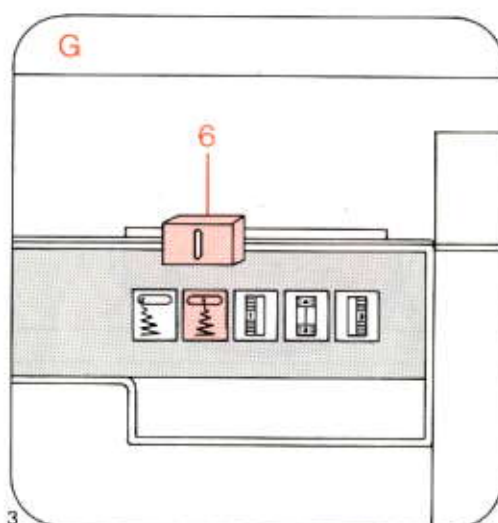
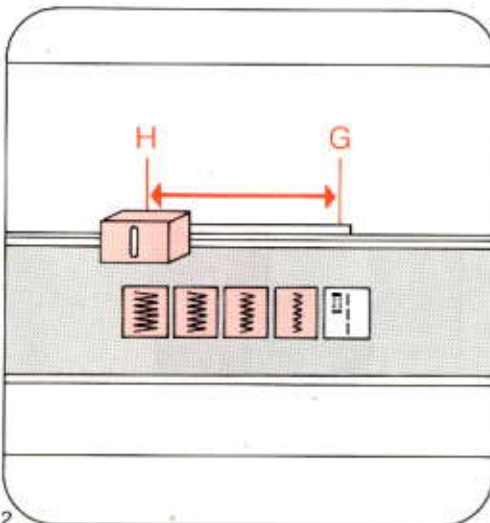
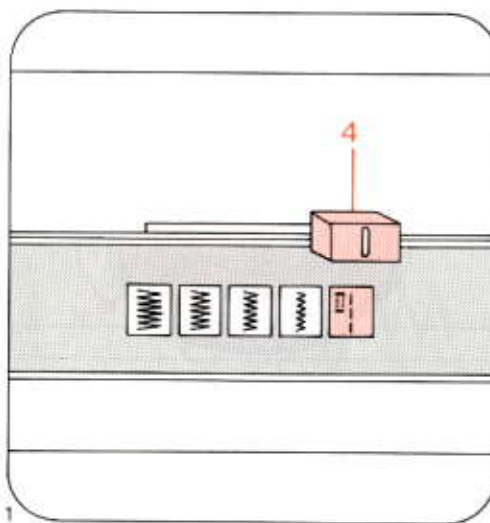

Naaivoetzooltjes verwisselen

De naald en het voetje naar boven zetten.

- 1 De rode knop G, aan de achterzijde van de houder indrukken. Het zooltje komt dan vrij (afb. 1).
- 2 Bij het aanzetten van een nieuw voetje moet asje H in uitholling I klikken (afb. 2). Het gewenste voetje onder de naaivoethouder leggen en met de linkerhand op zijn plaats houden (afb. afb. 2).
- 3 De stoftaandrukker 20 laten zakken en het zooltje intussen zo schuiven dat stift H in uitholling I klikt (afb. 3).

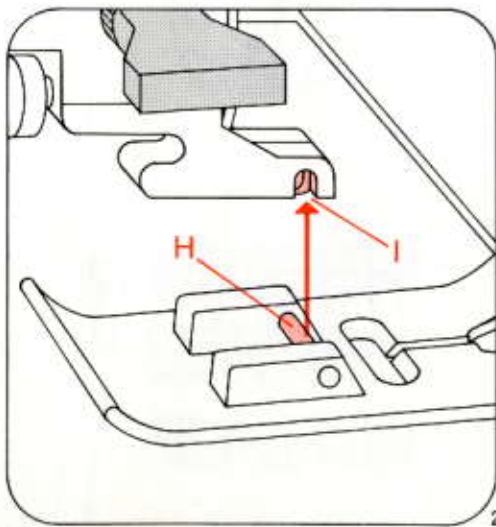
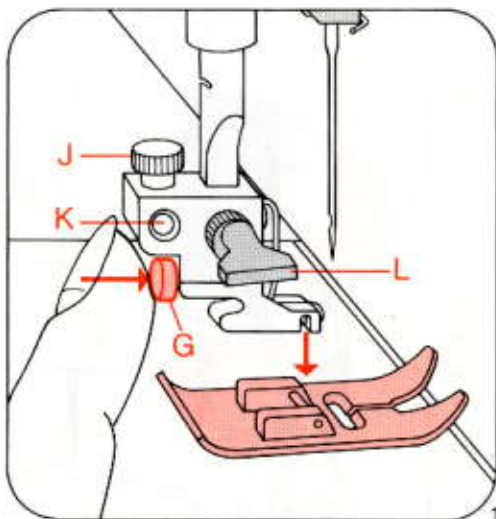

Gaatje K en schroef J zijn voor het aanzetten van de stopvoet en het vastzetten van het lineaal.
Met schroef L wordt de naaivoethouder vastgezet (afb. 1).

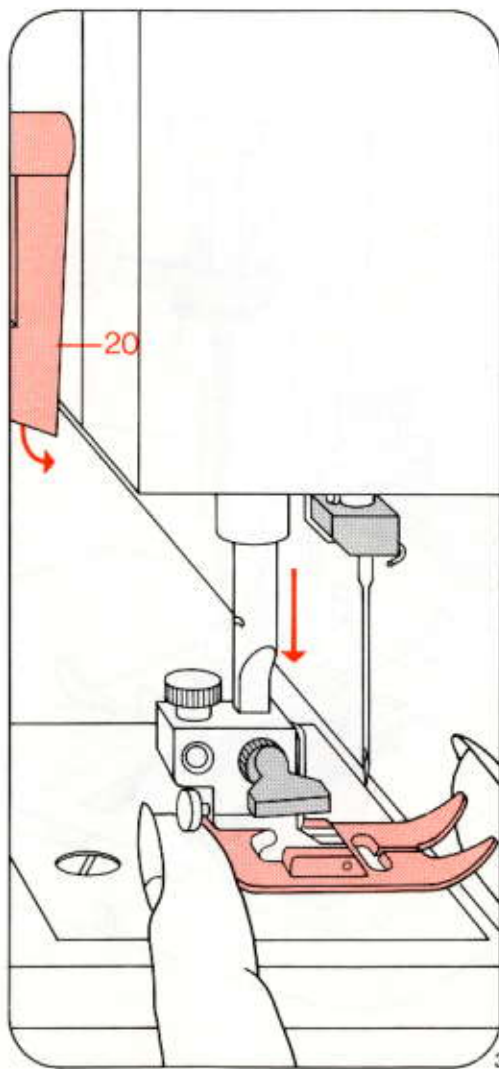

Naaivoetjes

- G Normaal naaivoetje
- H Borduurvoetje
- I Knoopsgatvoetje
- J Zoomvoetje (extra toebehoren bij de Pfaff-vertegenwoordiger verkrijgbaar).

- K Ritssluitingvoet
- L Blindzoomvoet.
- M Stopvoet
- N Lineaal

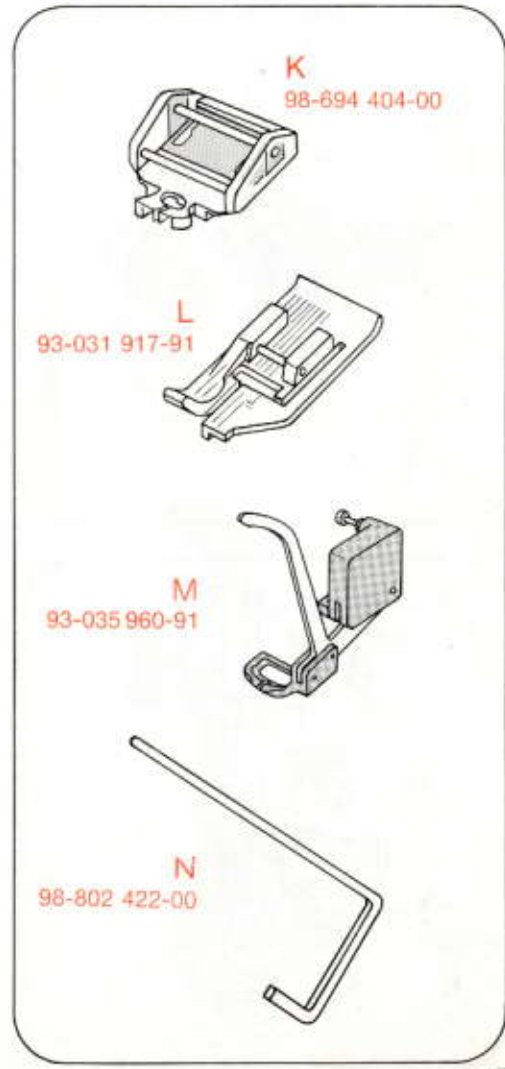
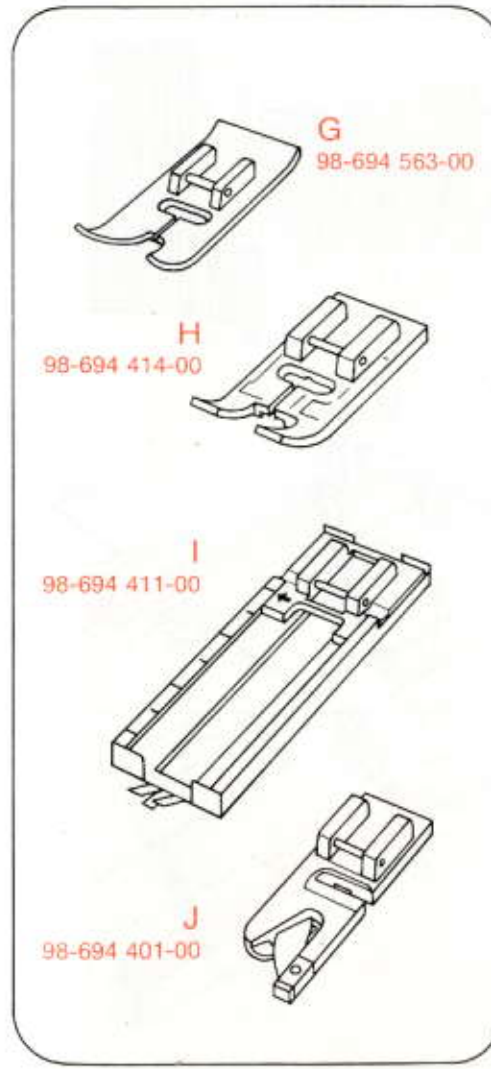

Speciale naalvoetjes

G Ritssluitingvoet.

Het asje aan de achterzijde in uitholling I hangen. Het asje aan de voorzijde in uitholling J klikken. De voet kan naar links en rechts verschoven worden, zodat de ritssluiting vanaf één punt kan worden ingezet (afb. 1).

H Stopvoet inzetten zie pag 11 in het Tipboekje.

Knoopsgat instellen

Bij de types 802 tot 807 de nuttige steekknop op B draaien. De knoopsgat-

kiezer 5 op het knoopsgatsymbool G schuiven en de steeklengte met wielje 11 in de knoopsgatenzone afstellen (afb. 3). De zigzagkiezer op de rechte steek schuiven en het knoopsgatvoetje inklikken.

Neem de inlegdraad dubbel en leg het lusje, onder de voet door, over het nokje aan de achterzijde, span vervolgens de beide uiteinden strak in de voorste gleufjes K (afb. 4).

De knoopsgatenvoet is zo geconstrueerd dat tijdens het maken van het knoopsgat het onderste gedeelte als een slede met de stof meeschuift, zodat pijltje L precies

aangeeft welke knoopsgat lengte is bereikt. De streepverdeling F op de slede geeft de lengte van het knoopsgat aan.

Knoopsgaten maken

De slede van de voet eerst geheel naar voren schuiven.

- 1 Het eerste rijtje naaien. Let voor de lengte op pijltje L van de voet. Het handwiel naar voren draaien, zodat de naald boven de stof komt.
- 2 Kiezer 6 op knoopsgatsymbool H schuiven en 4 tot 6 trenssteken maken. De naald boven de stof zetten.

- 3 Kiezer 6 op knoopsgatsymbool I schuiven en het tweede rijtje stikken. Dit rijtje net zolang maken als het eerste. De naald boven de stof zetten.
- 4 Kiezer 6 op het symbool H schuiven en 4 tot 6 trenssteken maken. De naald boven de stof plaatsen.
- 5 Kiezer 6 op naaldstand links schuiven en enige afhechtsteken maken. Het handwiel naar voren draaien tot de naald in de bovenste stand staat. Het werkstuk van de machine nemen en de inlegdraad aantrekken en afknippen.
- 6 Het knoopsgat opensnijden.

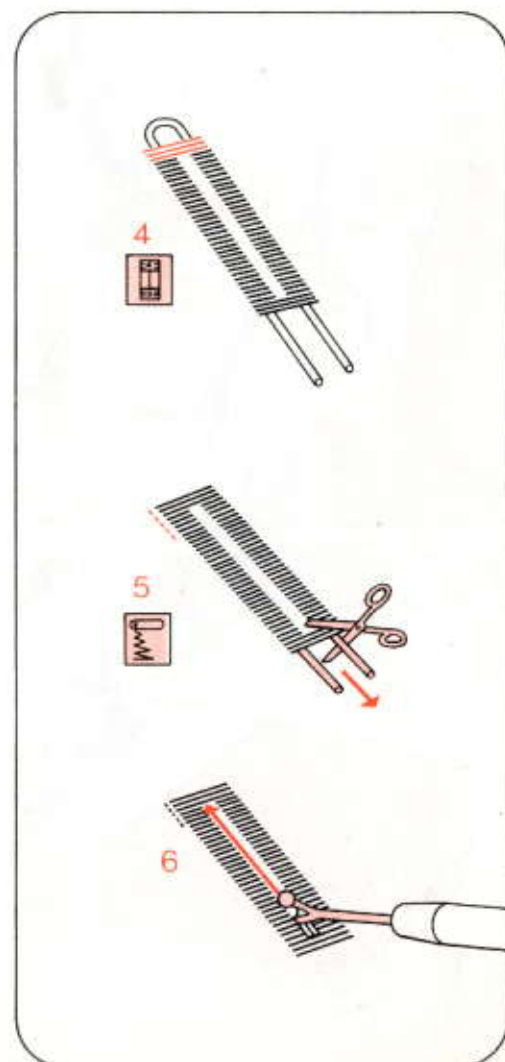
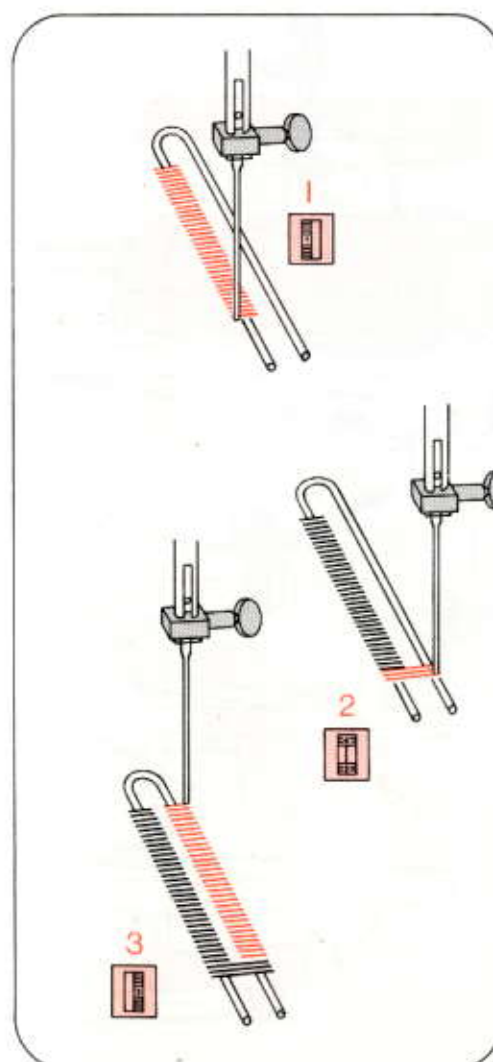
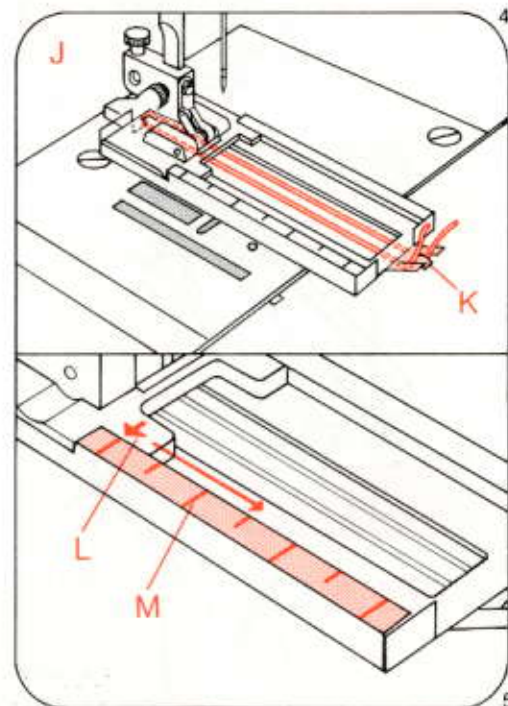
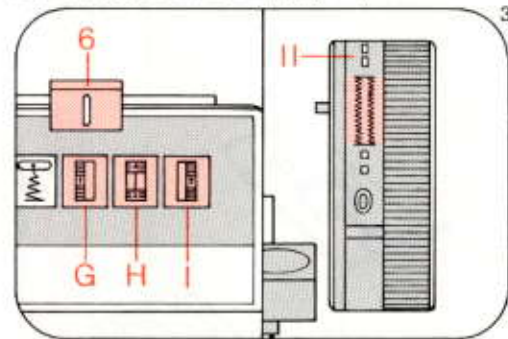
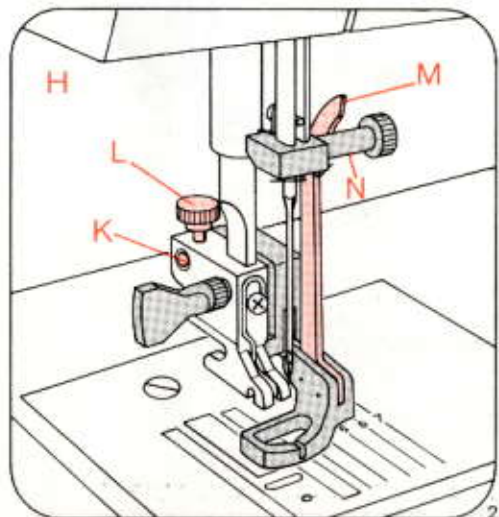
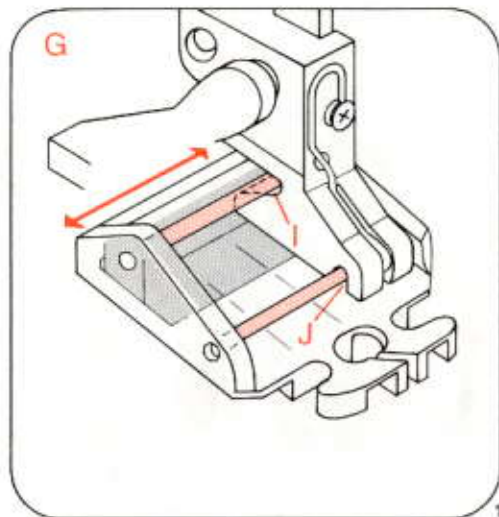

Blindzomen

Types 802 tot 807



Machine voorbereiden:

- Naaivoet:** blindzoomvoet
- Spanning:** bovenspanning iets losser
- Garen:** normaal naaigaren
- Nuttige-steek-knop:** D (blindsteek)
- Steeklengte:** ca. 3 tot 3.5
- Zigzag:** ca. 3 mm.
- Naaldstand:** midden

De gewenste zoombreedte inslaan en op ongeveer een 0,5 cm van de zoomrand inrijgen. De stof onder de voet leggen, met de zoom aan de onderkant. De omgeslagen rand langs de geleiding van de voet laten lopen, afb. 2.

Het insteken van de naald wordt met de zigzagkiezer geregeld. Schuif de kiezer zover naar links tot de naald - met de linker insteek-één draad van de bovenstof pakt, afb. 3.

Probeer de blindzoom eerst op een proeflapje.

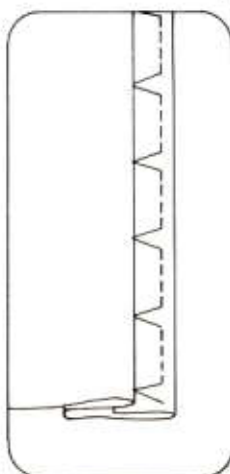
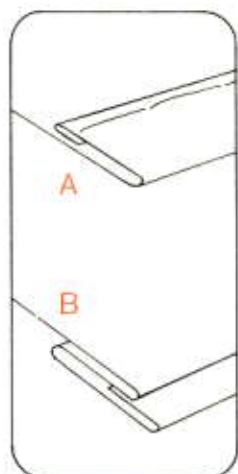
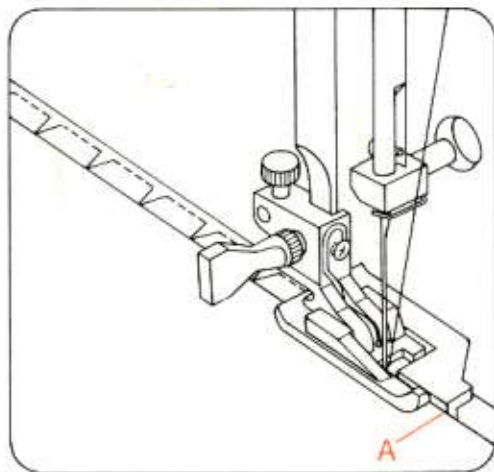

4

2

3

Knoopsgaten

Machine voorbereiden:

- Naaivoet:** knoopsgatenvoet
- Spanning:** bovenspanning iets losser
- Garen:** dun machinegaren
- Steeklengte:** knoopsgatzone
- Nuttige-steek-instelknop:** B
- Zigzagkiezer:** Rechte steek
- Naald:** dikte 70 of 80

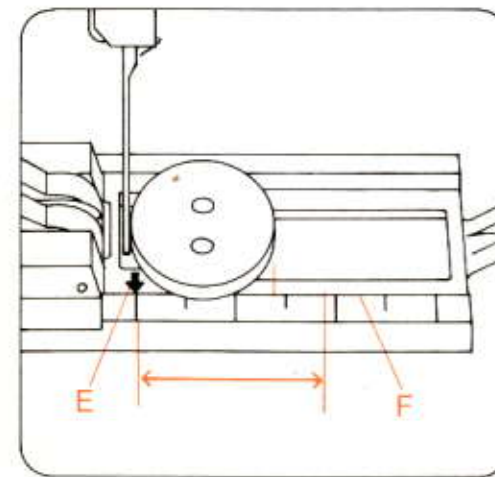
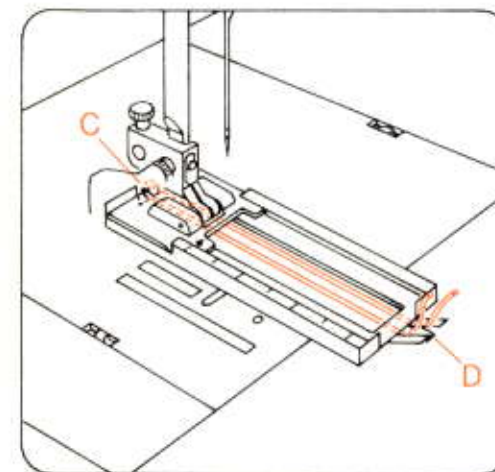
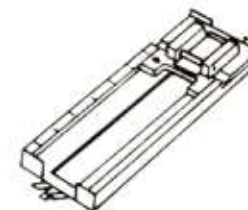

We onderscheiden knoopsgaten met en zonder vuldraad. Door het meevoeren van een vuldraad, wordt het knoopsgat niet alleen mooier maar ook steviger. Vooral in rekbaar materiaal is een vuldraad nodig, omdat anders het knoopsgat uitrekt en bol gaat staan zodra het ingesneden is.

De vuldraad wordt, zoals op afb. 1 te zien is, met een lus onder de voet door, om nokje C aan de achterkant van de voet gelegd en aan de voorkant vastgeklemt in uitsparing D.

De lengte van het knoopsgat kunt u aflezen op centimeter F aan de linkerzijde van de knoopsgatvoet. De voet werkt als een slede. Schuif de slede van de voet voor ieder knoopsgat zover mogelijk naar voren. Naaivoet en naald naar beneden zetten. De knoop tegen de naald in de voet leggen en op de centimeter de lengte aflezen, afb. 2.

Heeft u een bolle knoop, dan moet u het knoopsgat groter maken.

Tijdens het naaien loopt pijl E langs centimeter F. Is de lengte bereikt, dan 4-6 trenssteken maken. Het tweede stiksel net zolang maken als het eerste, 4-6 trenssteken maken en afhechten.

Maak eerst een knoopsgat op een proeflapje.

Zie voor de instelling en de bediening van de machine, de gebruiksaanwijzing.

5