

Benamingen



GERRIJTS
Naaimachine handel
&
Stomerij

www.naaimachinehandel.com
www.paspop.com

Handelsstraat 14
9501 ET Stadskanaal
Tel. 0599 - 612419
info@gerrijts.nl

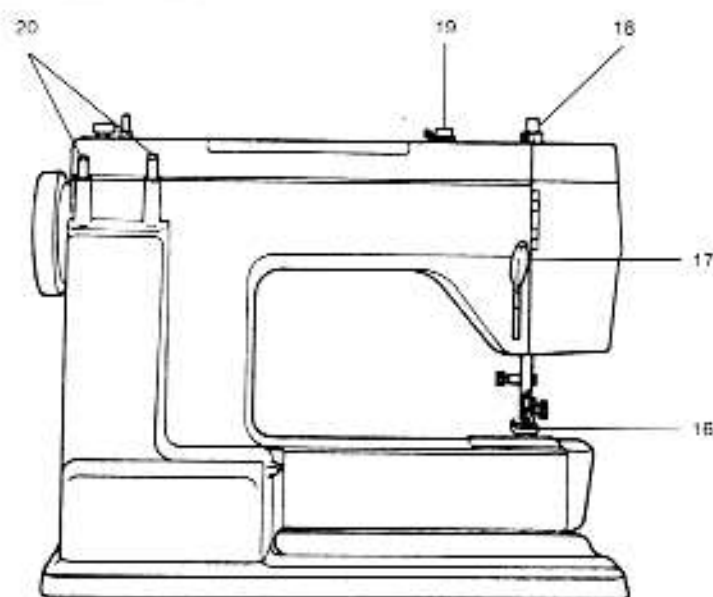
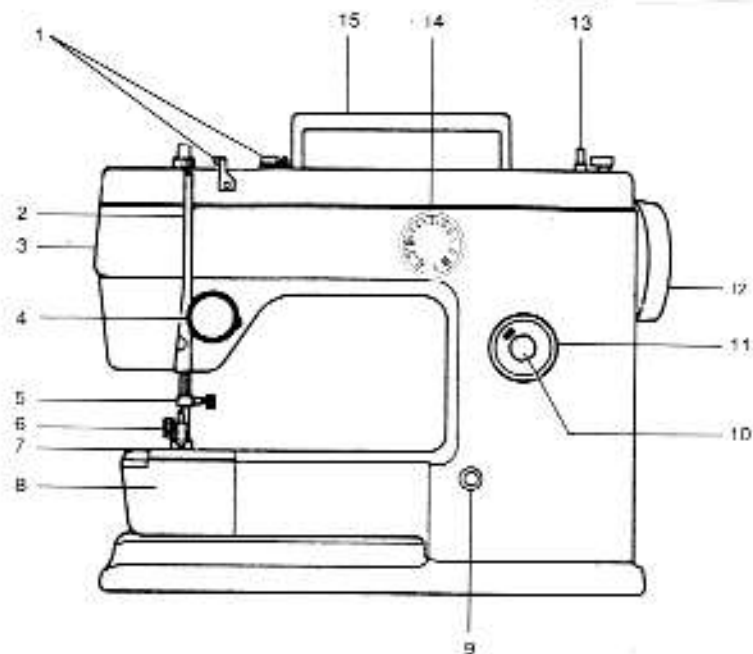

1. Draadgeleiders
2. Draaflhoorn
3. Deksel
4. Bovendraadspanning
5. Naalhouder

6. Naalvoethouder
7. Stakplaat
8. Grijpdeksel
9. Houder voor aansluitstafel
10. Knop voor achteruitbrengen

11. Steeklengteknop
12. Handwiel
13. Garenwinder
14. Stakkeureknop
15. Handvat

16. Naalvoetje
17. Naalvoetlichter
18. Naalvoedruk
19. Draadgeleider bij spoelen
20. Garenpenen

Inrijgen van de bovendraad

Let op dat naaivoetje en draadhefboom in de hoogste stand staan.

Het garen op één van de garenpenen zetten. De draad door de draadgeleiders A halen, naar beneden trekken, en van rechts af om de bovendraadspanning B leiden. De draad nu iets naar rechts trekken, zodat de draad achter de spanningsveer (afb. 1 A) komt. Draad naar boven brengen en van rechts af in het gleufje van de draadhefboom C leggen, daarna naar beneden trekken en van rechts af door de oogjes D en E halen. De draad van voor naar achter door de naald rijgen.

Gerrijts
Handelsstraat 14
9501 ET Stadskanaal
tel. 0599-612419
www.naaimachinehandel.com
en www.paspop.com
info@gerrijts.nl

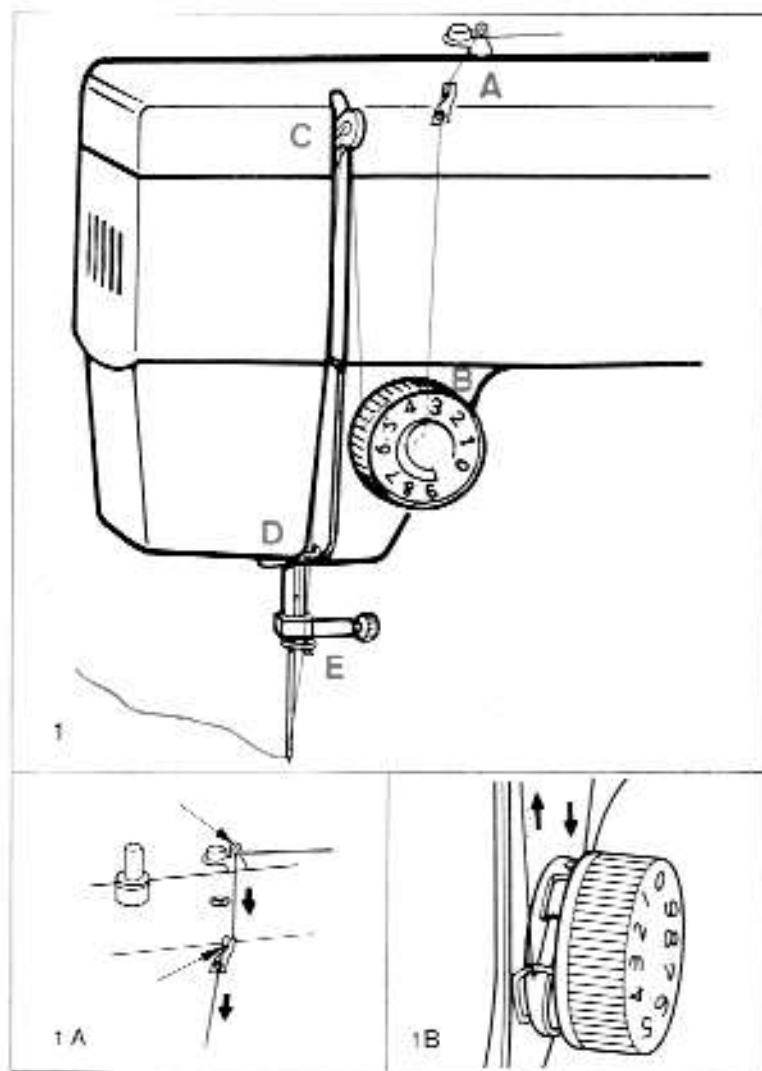

Spoelen

Als U gaat spoelen, moet de naaimachine uitgeschakeld worden. Het handwiel vasthouden en de koppelingschroef naar U toe draaien (afb. 1).

Een lege spoel op de garenwinder zetten en draaien tot het veertje A van de garenwinder in de uitsparing B van de spoel past (afb. 2), dan de spoel naar rechts drukken. Garen op één van de garenpennen zetten en de draad door de draadgeleider trekken (afb. 3). Ongeveer 10 cm draad van rechts naar links om de spoel winden, het voetpedaal indrukken en spoelen. De spoel naar links drukken en er afnemen. De machine weer inschakelen met het handwiel.

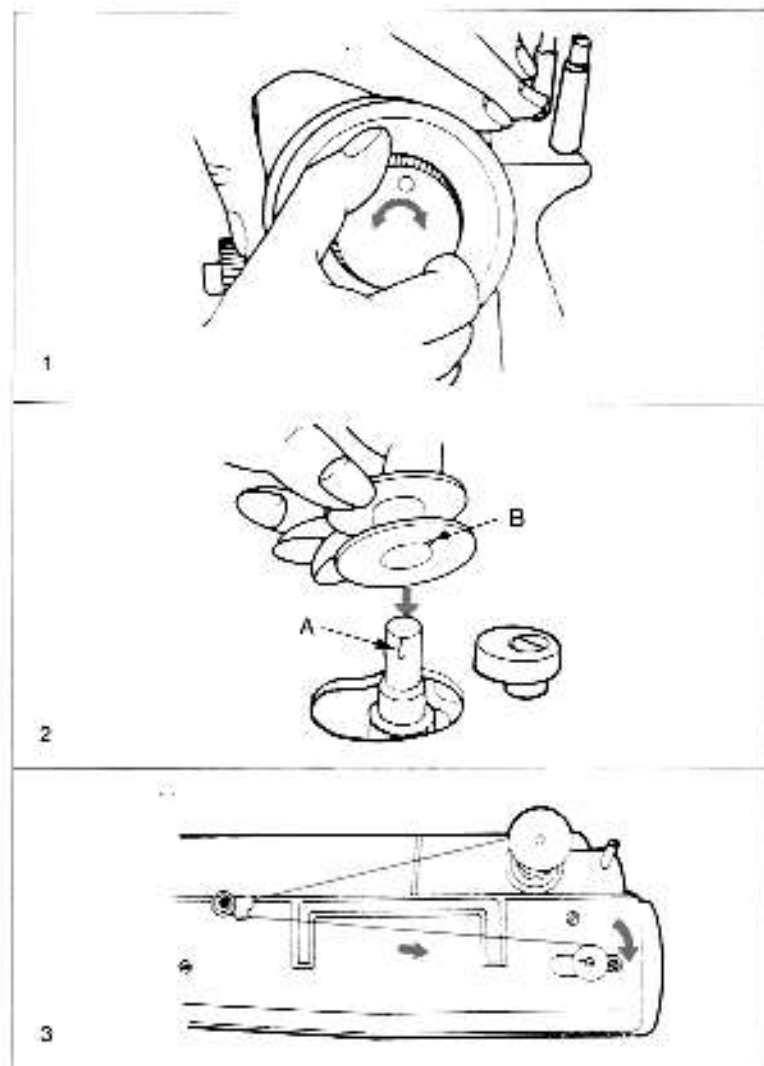

Inrijgen van de onderdraad

Spoel inleggen

Het spoeltje in de spoelhuls leggen; let op de richting van de pijl. De draad door het gleufje onder het spanningsveertje trekken (afb. 1).

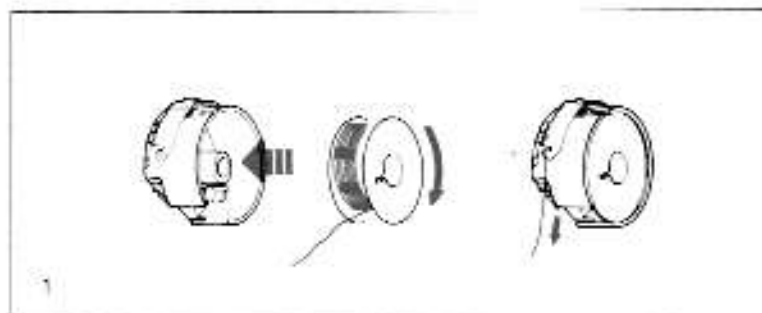

Spoelhuls inzetten

De naald – door het draaien van het handwiel – in de hoogste stand brengen. Het klepje van de spoelhuls openen in de richting van de pijl (afb. 2).

De spoelhuls aan het klepje vasthouden en met de uitsparing naar boven op de stift van de grijper schuiven (afb. 3).

Klepje loslaten en met een lichte druk op de spoelhuls controleren of deze inderdaad goed vast zit.

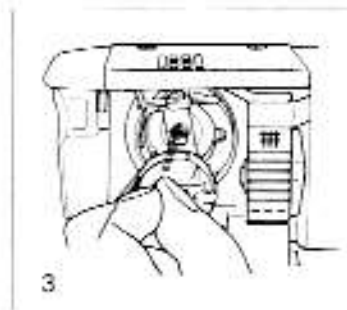
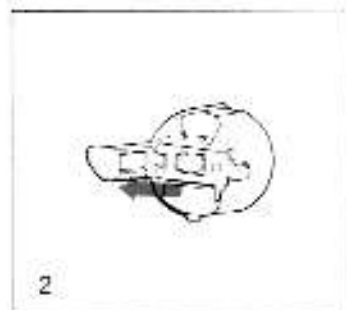

Onderdraad ophalen

De ingeregen bovendraad losjes met de linkerhand vasthouden. Het handwiel draaien in de richting van de pijl, totdat de draadhelboom een beweging naar beneden en ook naar BOVEN heeft gemaakt. (afb. 1).

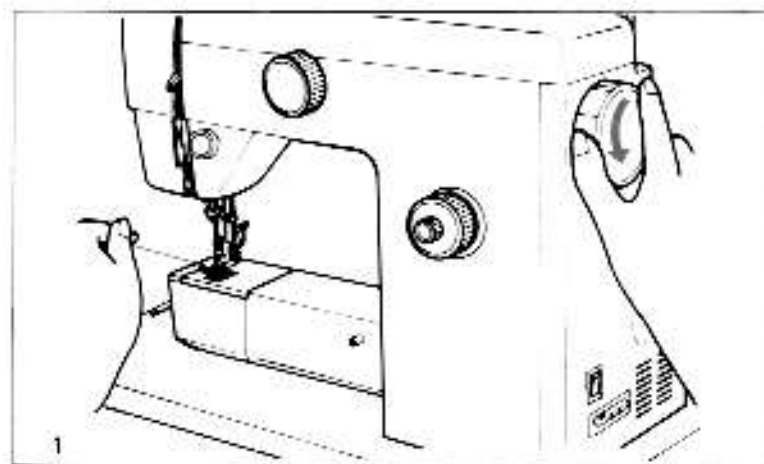

De bovendraad even aantrekken, waardoor de lus van de onderdraad naar boven komt (afb. 2). Lus vastpakken en samen met de bovendraad naar achteren onder het naaivoetje leggen.

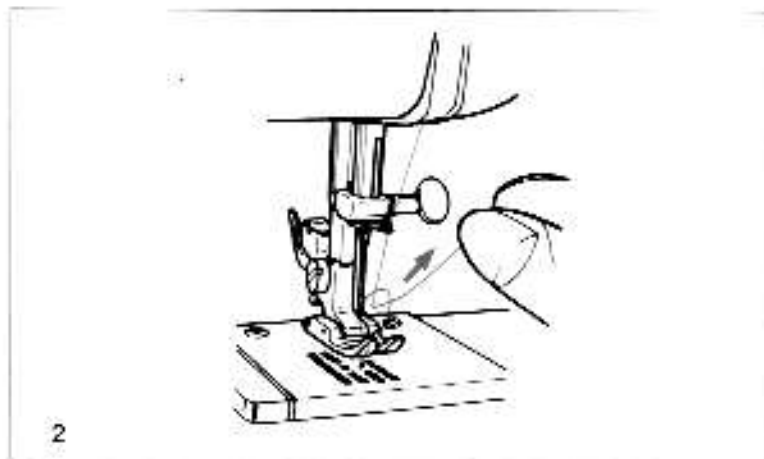

Knoppen aanzetten

Instelling van de machine zie afb. 1.
Knoopaanzetvoet bevestigen.
Transporteur laten verzinken.

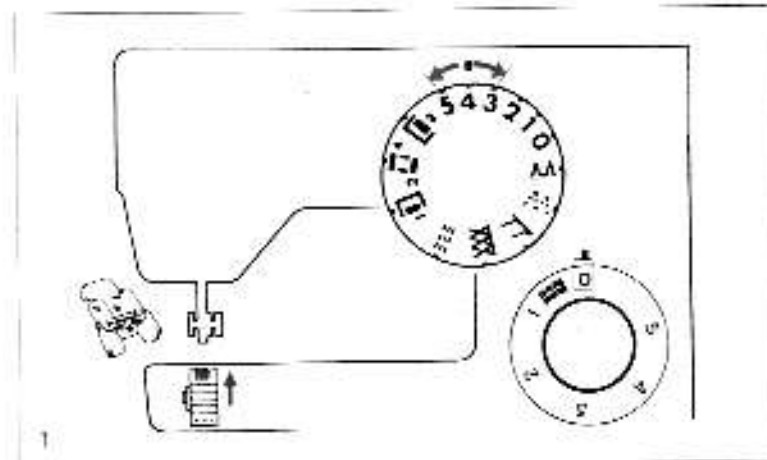

De knoop precies onder de vierkante uitsparing van het voetje leggen. De zig-zagbreedte zo instellen (ongeveer op 4), dat de naald rechts en links precies in de gaten van de knoop stikt. Dan met 8-10 steken de knoop aannaaien. De onderdraad afhechten, opdat de bevestiging van de knoop niet losraakt (afb. 2).

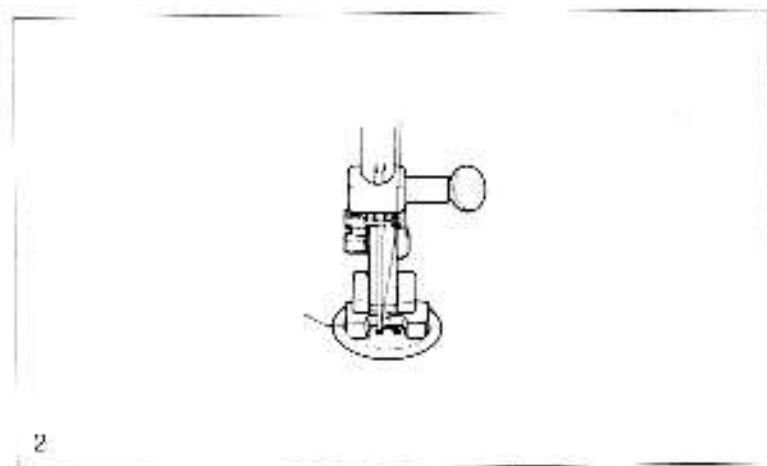

Schulpzoom

Instelling van de machine zie afb. 1.
Borduurovoet bevestigen.

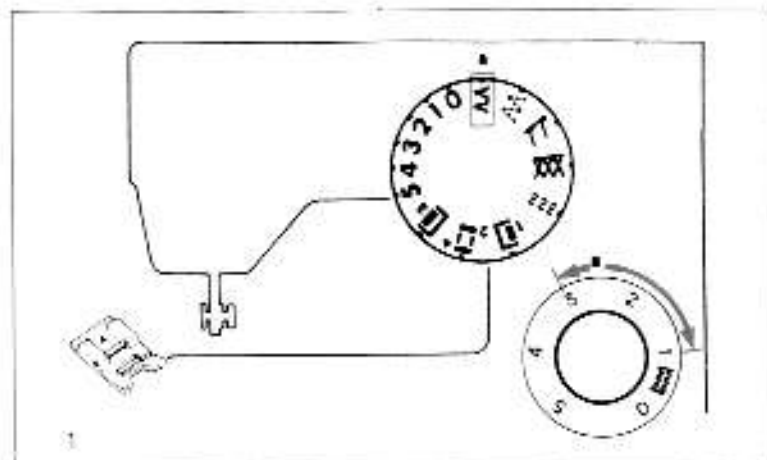

De schulpzoom heeft een bijzonder leuk effect in dunne en zachte stoffen. Hij wordt als kantafwerking bij ruches evenals voor het verstellen van ondergoed toegepast. De zoom wordt het mooiste, wanneer het materiaal ingeslagen wordt. De stof moet zo lopen dat de rechte steken precies aan de stofkant gestikt worden, maar dat de zig-zagsteek om de stofkant slingert (afb. 2).

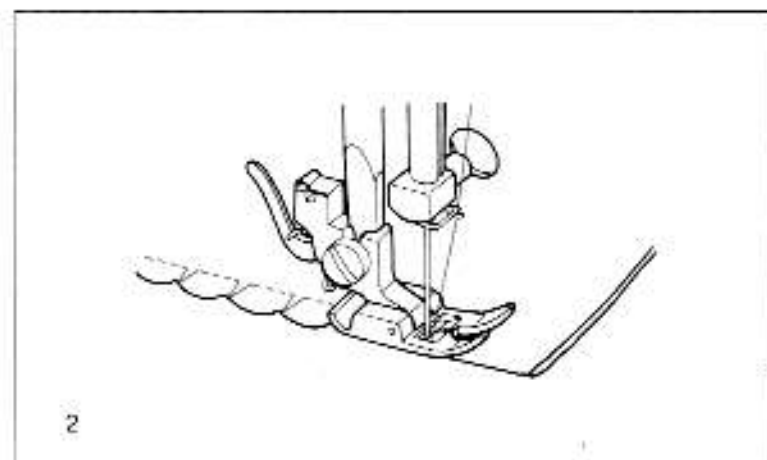

Gerijs
Handelsstraat 14
9501 ET Stadskanaal
tel. 0599-612419
www.naaimachinehandel.com
en www.paspop.com
info@gerijs.nl

Knoopsgaten naaien

Instelling van de machine zie afb. 1.

Knoopsgatenvoet bevestigen.

De steekkeuzeknop als volgt schakelen:

Instelling 1:



de eerste stekenrij wordt genaaid, vooruit (machine stoppen, naald in de hoogste stand zetten)



Instelling 2:



de eerste trens wordt genaaid (machine stoppen, naald in de hoogste stand zetten)



Instelling 3:



de tweede stekenrij wordt genaaid, achteruit (machine stoppen, naald in de hoogste stand zetten)



Instelling 4:



de tweede trens wordt genaaid (machine stoppen, naald in de hoogste stand zetten). Daarna de draden met enkele rechte steken afhechten.

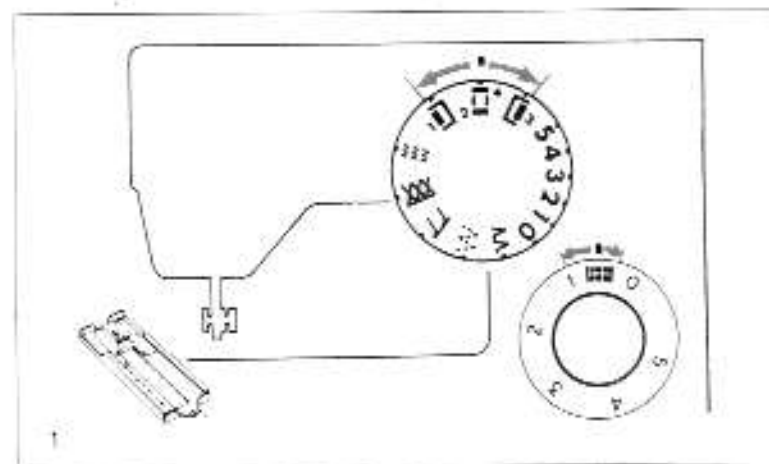

Met de knoopsgatenautomaat kunt U snel en eenvoudig knoopsgaten maken. Aangezien knoopsgaten in de meest uiteenlopende materialen gemaakt worden, kan de steekdichtheid veranderd worden. Dit is met de steeklengteknoop in het groene vak mogelijk.

De knoopsgatenvoet heeft merktekens, waardoor de knoopsgaten altijd de gewenste lengte krijgen. De voet wordt zo bevestigd, dat de kant met de merktekens naar links ligt. De schuif van de knoopsgatenvoet zover naar voren trekken, dat de pijl naar het laatste streepje van de markering wijst.

Tip: Het knoopsgat altijd op de stof aftekenen en een proefknoopsgat op de te verwerken stof maken, voor de juiste afstelling van de steekdichtheid.

Bij zeer dunne stoffen, b. v. zijden jersey en batist, is het raadzaam een stukje viseline of voeringstof tussen de stoflagen te bevestigen.

De draadspanning aan het begin van het groene vak zetten, dan worden de knoopsgaten mooier en gelijkmatiger.