

HET SPOELEN

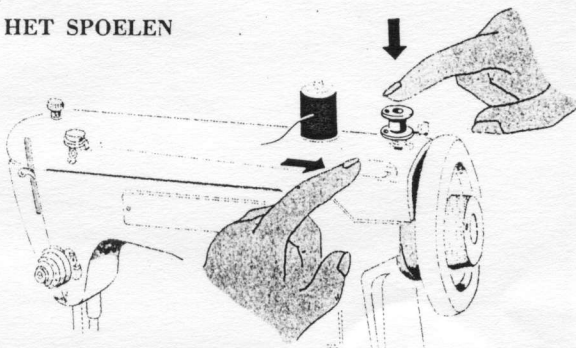

- Men houdt de knop van het vliegwiel met de rechterhand vast en draait het handwiel met de linkerhand.
- Druk het spoelhefboompje naar rechts.
- Zet de garenklos op de kloshouder.
- Zet het klosje op zoals aangegeven.
- Rijg het klosje in zoals aangegeven.

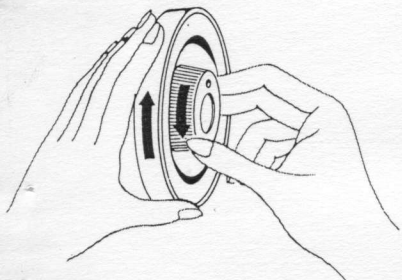
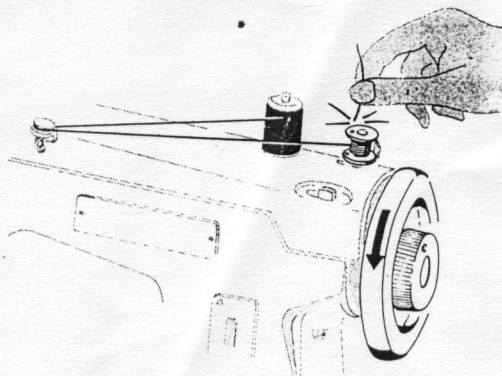
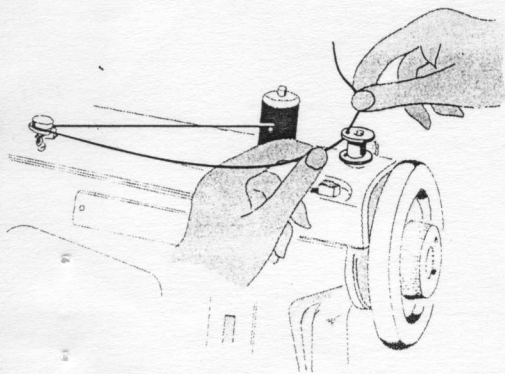

- Houd het einde van de draad vast en laat de machine lopen. (Het draadeinde trekt u na enkele omwentelingen eraf). Als het klosje vol is, komt het automatisch tot stilstand.
- Zet de machine stil en druk het spoelhefboompje weer naar links.
- Knip de draad ongeveer 8 cm van het klosje af en neem het klosje van de as.
- De knop van het vliegwiel wordt nu met de rechterhand weer vastgezet, waarbij u het vliegwiel met de linkerhand vasthoudt.

5
HET IN RIJGEN VAN HET SFOELHUISJE (vervolg)

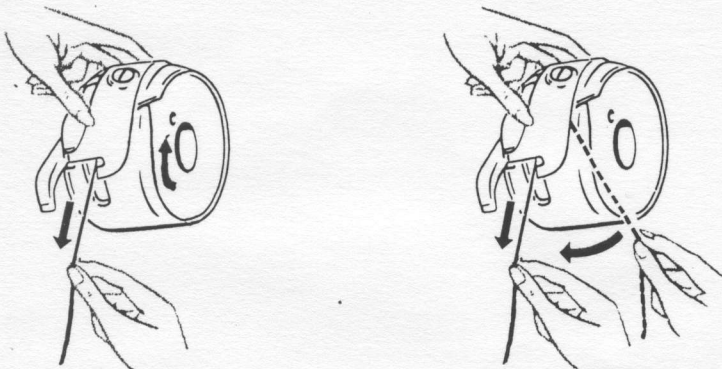

3 Trek de draad onder het spanningsveertje en in de gleuf aan het einde hiervan, zoals aangegeven.

Wanneer het klosje in de richting van de wijzers van de klok beweegt als u aan de draad trekt, heeft u het klosje goed ingeregen.

INZETTEN VAN HET SPOELHUISJE

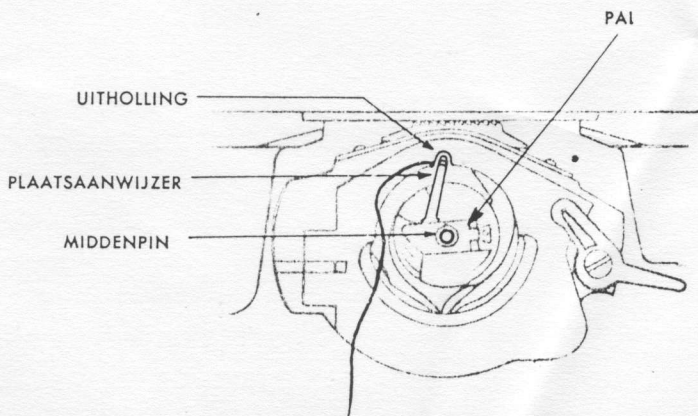

- Het draadhefboompje wordt in zijn hoogste stand gebracht.
- Houdt het spoelhuisje bij het geopende klepje vast en zet het zó op de middenpin, dat de plaatsaanwijzer in de uitholling van de spoelhouder grijpt.
- De draad kan dan van de bovenkant van het spoelhuisje worden afgetrokken, zoals aangegeven.
- Laat het klepje los en druk het spoelhuisje vast tot het "pakt".
- Laat ongeveer 8 cm draad buiten het spoelhuisje hangen en schuif dan het schuif-plaatje dicht.

INRIJGEN VAN DE BOVENDRAAD

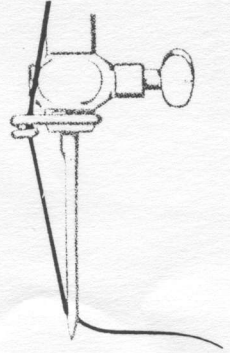
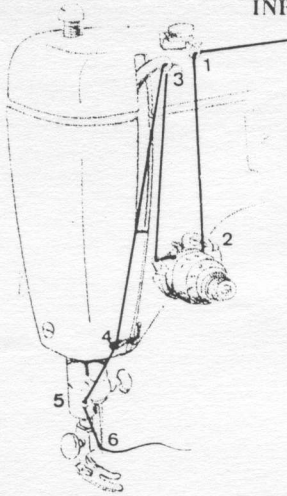

- Het draadhefboompje wordt in zijn hoogste stand gebracht.
- De garenklos wordt op de garenklospin gezet.
- Rijg nu de draad in zoals boven aangegeven.
- Steek de draad van links naar rechts in de naald.
- Trek voldoende draad door het oog van de naald om met naaien te kunnen beginnen.

VOORBEREIDING TOT HET NAAIEN

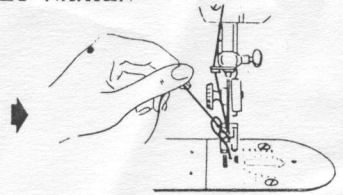
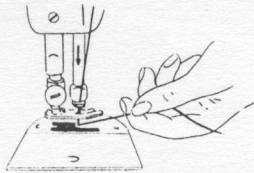

- 1 Houd het draadeinde losjes in de linkerhand.
- 2 Draai het handwiel zó, dat de naald in de opening van de steekplaat komt en de onderdraad naar boven trekt.

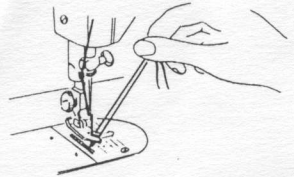
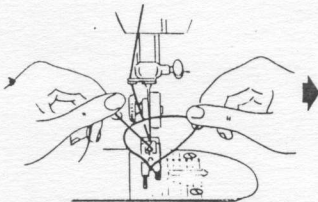

- 3 Trek het einde van de spoeldraad naar boven door de steekplaat.
- 4 Leg het einde van de bovendraad en van de spoeldraad schuin naar achteren onder de persvoet.

1 2

SCHOONMAKEN VAN DE MACHINE

Smeren van de machine

Doe een druppel olie op of in elk van de onder de hoofdplaat aangegeven plaatsen.

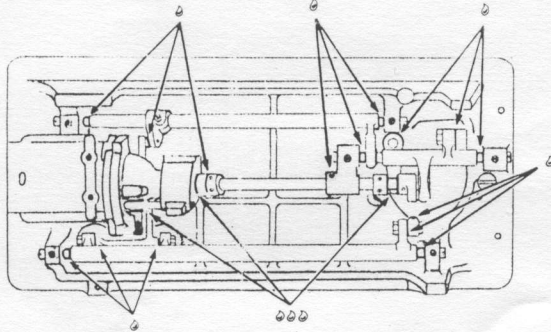

Om een soepele gang van de machine te garanderen gebruikt u uitsluitend speciaal voor naaimachines bestemde olie.

Als de machine doorlopend gebruikt wordt, moet zij dagelijks gesmeerd worden. Bij minder regelmatig gebruik is af en toe smeren voldoende.

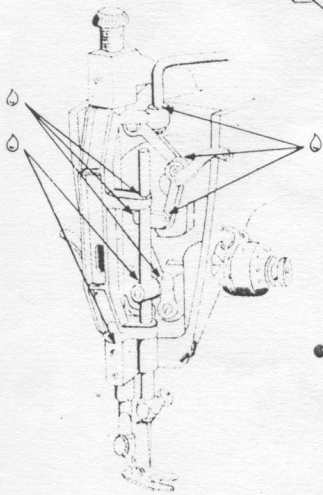

- Verwijder de zijplaat en de bovenplaat en smeer de aangegeven plaatsen.

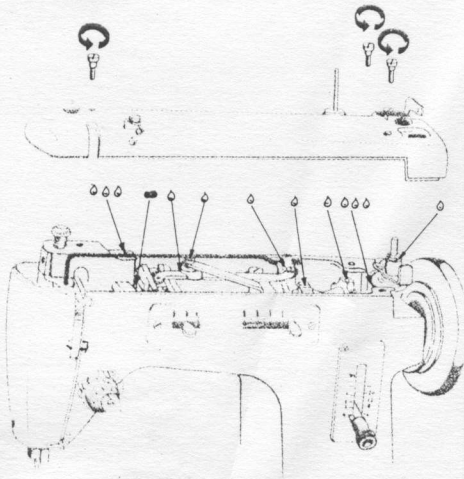

Gerrijts

Handelsstraat 14

9501 ET Stadskanaal

tel. 0599-612419

info@naaimachinehandel.com
www.naaimachinehandel.com
en www.paspop.com