

Naaimachinehandel

& fil. Stomerij

**M. GERRIJTS**

Handelsstraat 14

501 ET STADSKANAAL

Form K8964

(Dutch)

# Naaimachines

**MODEL  
161**

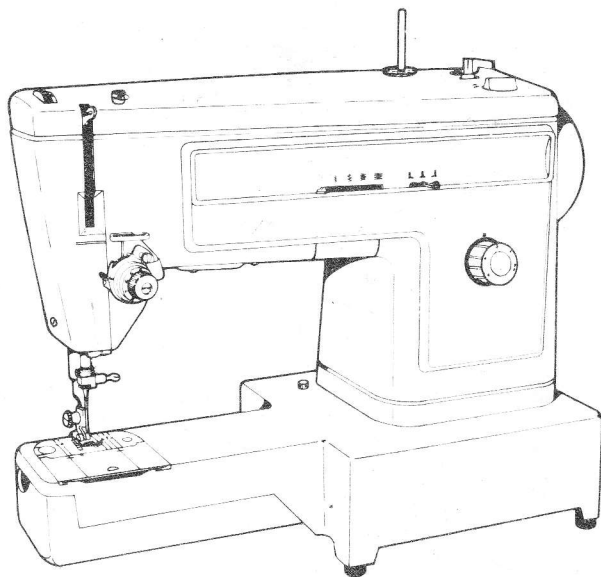

naaimachinehandel & Stomerij depot

**GERRIJTS**

Handelsstraat 14

9501 ET Stadskanaal

tel. 0599-612419

[www.naaimachinehandel.com](http://www.naaimachinehandel.com)

**MODEL  
141**

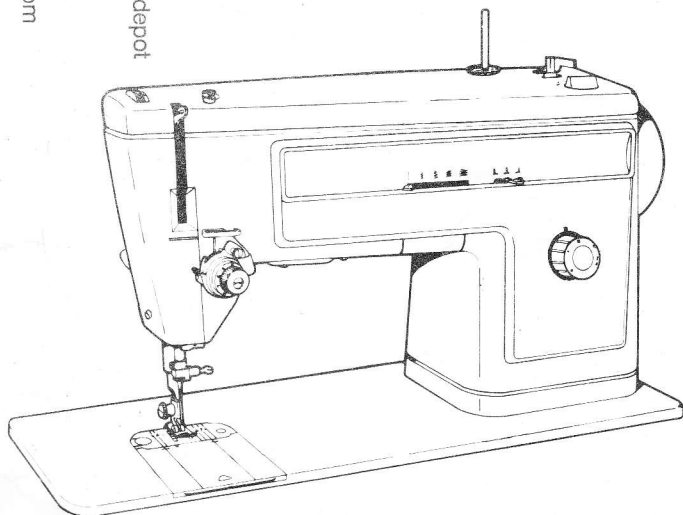

# GEBRUIKSAANWIJZING

## STOF, NAALD, GAREN EN STEEKLENGTE TABEL RECHT STIKKEN

Gebruik deze tabel als een algemene gids: door de steeds toenemende ontwikkeling van synthetische vezels omvat deze tabel niet alle vezels. Als gouden regel adviseren wij voor het naaien van stoffen van synthetische vezels synthetisch garen te gebruiken en voor stoffen van natuurlijke vezels gewoon garen. Let erop, dat u dezelfde garendikte gebruikt in naald en spoeltje.

STOFFEN	GARENDIKTE	NAALD	INSTELLING VAN STEEKLENGTE
<b>FIJNE STOFFEN</b> —tule, chiffon, fijne kant, zijde, organdie.	Fijn glansgaren, fijn synthetisch garen	9 (Cat. 2020)	1-1½
<b>LICHTGEWICHT</b> —katoen, organdie, voile, taf, zijde, crêpe, chiffon fluweel, dun plastic.	50 glansgaren, fijn synthetisch garen, zijde	11 (Cat. 2020)	1½-2 (2½-3 voor plastic)
<b>SYNTHETISCHE GEBREIDE EN STRETCH STOFFEN</b> —dubbel gebreid polyester, nylon tricot, jersey, bonded stoffen, ciré, panne fluweel, raschel.	50 glansgaren, zijde, fijn synthetisch garen	14 (Cat. 2045)	1½-2
<b>MIDDENGEWICHT STOFFEN</b> —katoen, percale, piqué, linnen, chintz, satijn, fijn corduroy, fluweel, mantelpakstof, stretch stof.	50 glansgaren, zijde, fijn synthetisch garen, 60 katoen	14 (Cat. 2020)	1½-2
<b>MIDDELZWARE STOFFEN</b> —gabardine, tweed, zeildoek, denim, mantelstoffen, bekledingsstoffen, stoffen met hoge pool.	Dik glansgaren, 40-60 katoen, synthetisch garen	16 (Cat. 2020)	2-2½
<b>ZWARE STOFFEN</b> —overjassen, dungaree, stofferingen, canvas.	Dik glansgaren, 24-40 katoen	18 (Cat. 2020)	2½-3
<b>ALLE STOFFEN</b> —sierstiksels bovenop de stof.	Knoopsgatgaren †	18 (Cat. 2020)	2-4
<b>LEERSTOFFEN</b> —suède, glacé, gevoerd leer.	50 glansgaren of synthetisch garen	11, 14, 16 (Cat. 2032)	2-4

†Te gebruiken met 50 glansgaren of fijne zijde in spoeltje.

## Inrijgen van de spoelhuls

1. Zet de persvoet omhoog.

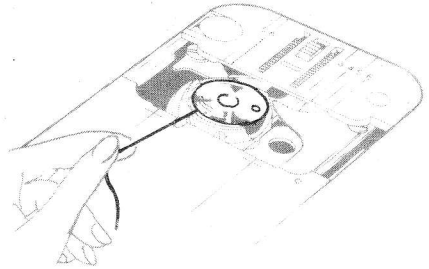
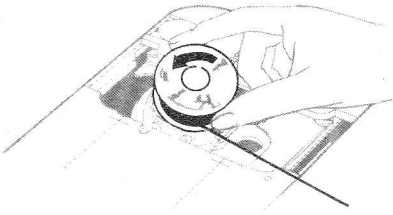

2. Houdt het spoeltje zo vast dat het garen in de afgebeelde richting afloopt en zet het spoeltje in de spoelhuls.

3. Trek de draad door de inkeping, onder de spanningsveer door en in de gleuf.

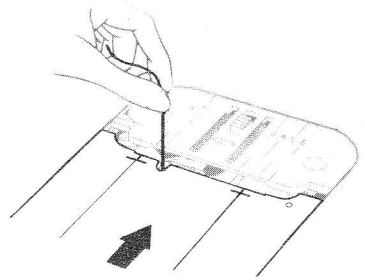
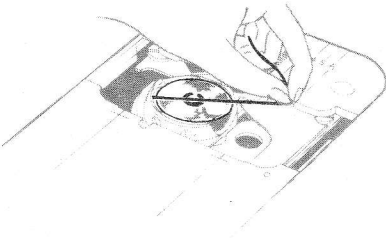

4. Trek ongeveer 10cm garen schuin over het spoeltje.

5. Sluit de schuifplaat helemaal met de draad in de gleuf tussen de steekplaat en de schuifplaat.

## De bovendraad

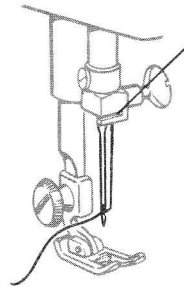
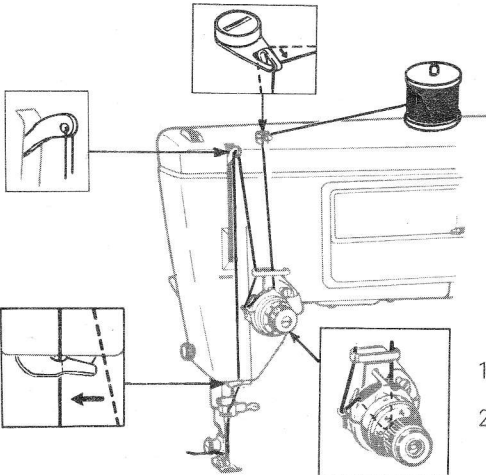

1. Draai het handwiel naar u toe om de naald in zijn hoogste stand te brengen.
2. Zet het klosje garen op de klos houder over het viltje en leidt het garen door de aangegeven inrijgpunten. Rijg de naald van voren naar achteren in.
3. Trek ongeveer 10 cm garen door het oog van de naald.

## Instellen van de druk

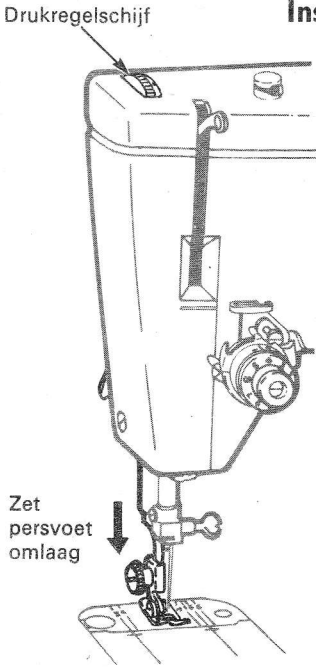

De drukregelknop regelt de druk, die de persvoet op de stof uitoefent. Een juiste spanning is belangrijk, omdat de stof dan glad en gelijkmatig wordt getransporteerd, zonder rimpelen. De normale instelling op 4 is geschikt voor alle doeleinden en kan worden gebruikt voor een grote verscheidenheid van stoffen van verschillend gewicht en weefsel. Tusseninstellingen, boven en onder de normale instelling, kunnen ook worden gebruikt. Wanneer er extra controle bij het naaien nodig is, regelt u de druk tot zwaarder of lichter in overeenstemming met de te gebruiken stof.

- De instelling D geeft de instelling voor stoppen aan.



*Zet de persvoet omlaag voordat de druk wordt ingesteld.*

- *Verhogen* van de druk: draai de knop naar een hoger nummer.
- *Verminderen* van de druk: draai de knop naar een lager nummer.

## Recht stikken

Alvorens u de naaimachine voor welk naaiwerk dan ook instelt, draait u het handwiel naar u toe tot de naald boven de steekplaat is.

Het maken van recht stiksel:

- Zet de steekbreedteregelaar op .
- Zet de naaldstandregelaar op .

## ZIG-ZAG STIKSEL

*Zet de naald altijd boven de steekplaat en de stof voordat u de steekbreedte of naaldstand verandert.*

Voor het maken van een zig-zag steek wordt de steekbreedteregelaar van de rechtsteek stand naar een willekeurige zig-zag instelling geschoven.

Het meeste zig-zag stiksel zal in de middelste naaldstand worden gedaan; de linkse en rechtse instellingen worden gebruikt voor speciaal naaiwerk, zoals knoopsgaten maken.

Elke steeklengte-instelling van 4 tot 1 geeft u een open zig-zag steek in de steekbreedte, die u kiest. Hoe hoger het nummer, hoe meer open, of verder van elkaar, de steken zullen worden.

De ruimte tussen 1 en 0 wordt gebruikt voor het instellen van een gesloten zig-zag of cordonsteek.

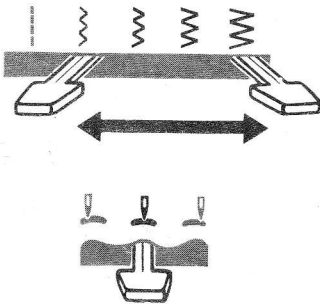

Dit is maar een heel klein boekje  
Daarom zijn er maar een paar gratis  
pagina's  
en kost het hele boekje maar € 3,50

met vriendelijk groet

firma Gerrijts  
Handelsstraat 14  
9501 ET Stadskanaal  
tel 0599-612419  
[www.naaimachinehandel.nl](http://www.naaimachinehandel.nl)