

Voornaamste onderdelen

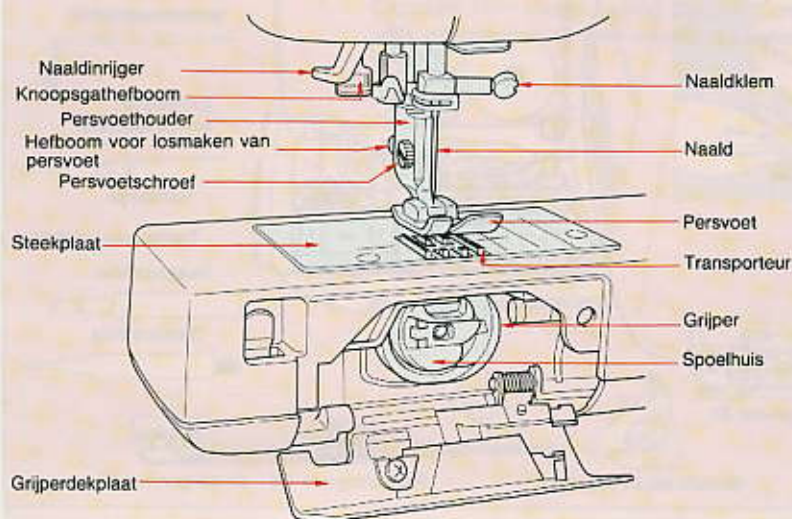

Veranderen van de machine in vrijstaande arm

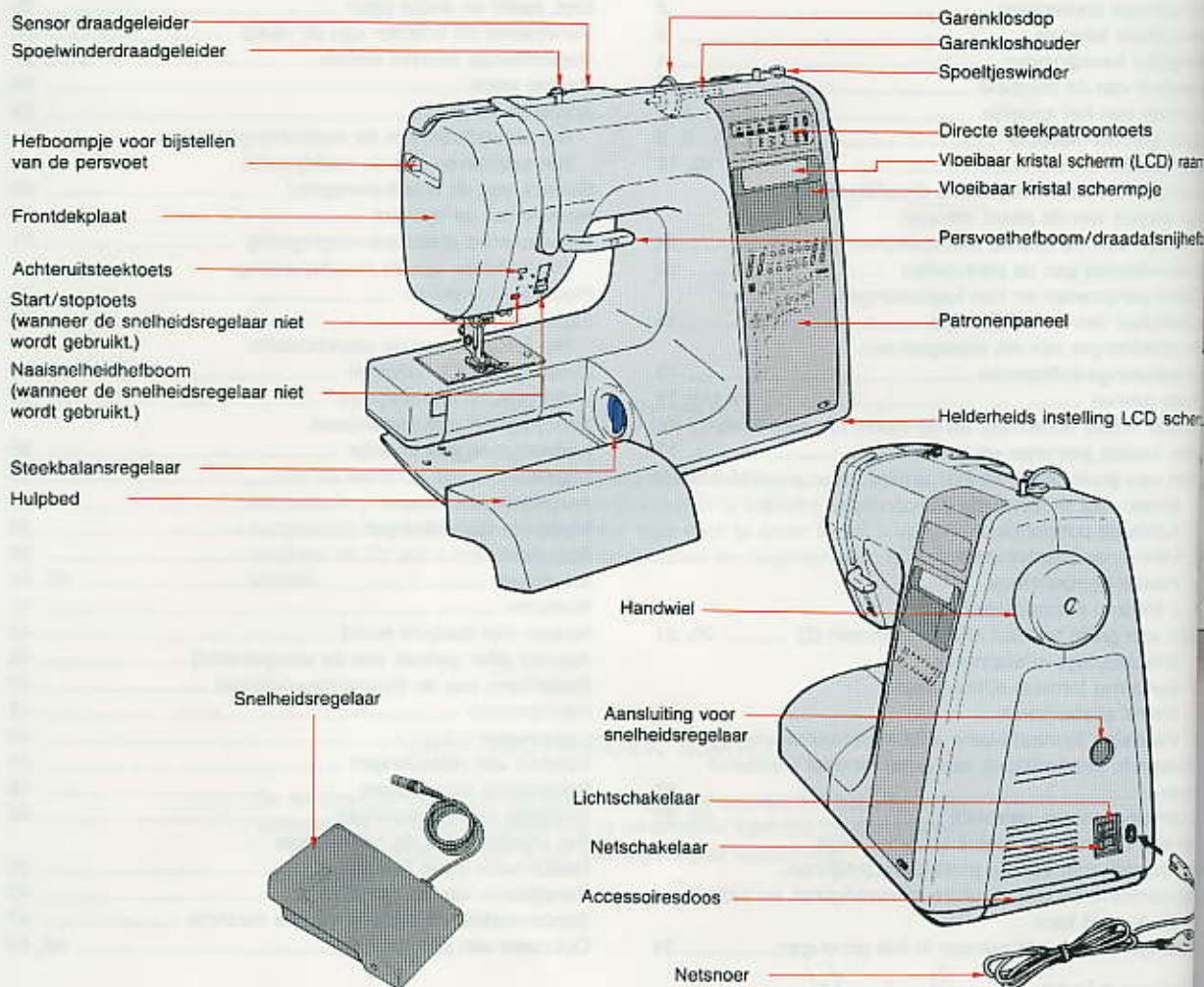

Til het hulpbed op, trek het naar u en dan naar beneden.

Belangrijke functies



GERRIJTS

Naaimachine handel
&
Stomerij

www.naaimachinehandel.com
www.paspop.com



● Naald positie en steekbreedte toetsen

● Persvoetsymbool

De letter naast de steek geeft aan welke voet u moet gebruiken. Zie blz. 1 (accessoires) voor de juiste persvoet

Patroon paneel

- **Direkte steekpatroontoetsen:**
Wanneer u de verlangde directe steekpatroontoets indrukt zal het vloeibaar kristal scherm uw keuze laten zien.
- **Vloeibaar kristal scherm:**
De steekpatroonfiguren en de probleemindicatoren kunt u zien op het vloeibaar kristal scherm.
- **Vloeibaar kristal scherm**
Geeft het steekpatroonnummer, steeklengte en spanning aan, de tekeningen de patroongrootte, herhalen van patroon of stand, klein abc, twee kleurenpatronen geheugen aan.
- **Patroon (Nummer) keuzetoetsen:**
Gebruik deze toetsen om een verlangd patroon te kiezen. De linker toets is voor de tientallen van het patroonnummer. De rechter toets is voor de eenheden van het patroonnummer.
- **Toetsen voor het uitschakelen van de steeklengte:**
Het indrukken van ▲ vergroot de steeklengte en het indrukken van ▼ verkleint deze.
- **Toetsen voor het uitschakelen van de draadspanning:**
Het indrukken van ▲ vergroot de spanning van de bovendraad en het indrukken van ▼ verkleint deze.
- **Patroon instel toetsen:**
Deze toetsen worden gebruikt om de patronen te vergroten en te verkleinen, het in 2 kleuren naaien van patronen, het opslaan terughalen, en verwijderen van patronen in het geheugen, herhalen of plaatsen van een patroon.
- De patronen op de A of de B kant zullen in de openingen van het paneel verschijnen.
- **Hefboompje voor het kiezen van de A of B kant:**
 - Wanneer u het hefboompje naar links schuift zullen de patronen op kant A verschijnen.
 - Wanneer u het hefboompje naar rechts schuift zullen de patronen op kant B verschijnen.

Persvoethefboom/ draadafsnijderhefboom

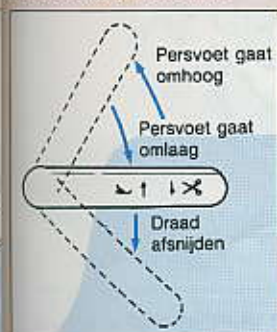

Als u het hefboompje omhoog drukt gaat de persvoet omhoog, als u het omlaag drukt zullen beide draden worden afgesneden en de naald zal automatisch naar zijn hoogste stand gaan.

Achteruitsteektoets

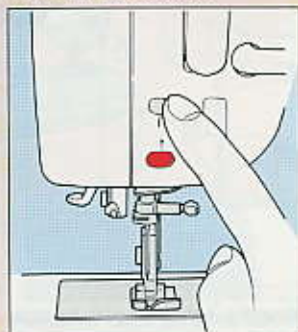

De achteruitsteek wordt alleen ingeschakeld als u de toets ingedrukt houdt.

Persvoetdruk



Deze knop wordt gebruikt om de druk van de persvoet te regelen in overeenstemming met de soort stof en de dikte van het materiaal

Steekbalanscontrole

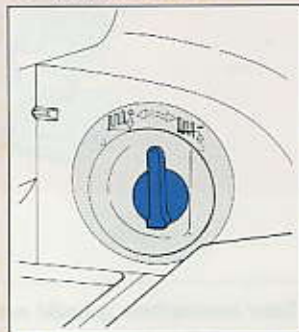

Deze hefboom wordt gebruikt om de vorm van de patronen bij te stellen. (Zie blz. 25.)

Het opwinden van het spoeltje

Voor het spoelwinden volgt u de stappen 1 t/m 9.

4 Gebruik beide handen de draad tussen de draadsensor geleider te trekken

5 Haak de draad om de geleider voor het spoelwinden



2 Zet de persvoet- hefboom omhoog

9

- Plaats het spoeltje in de spoelhuls
- Zet de spoelhuls in de machine

See diagram 9 A, B and C.

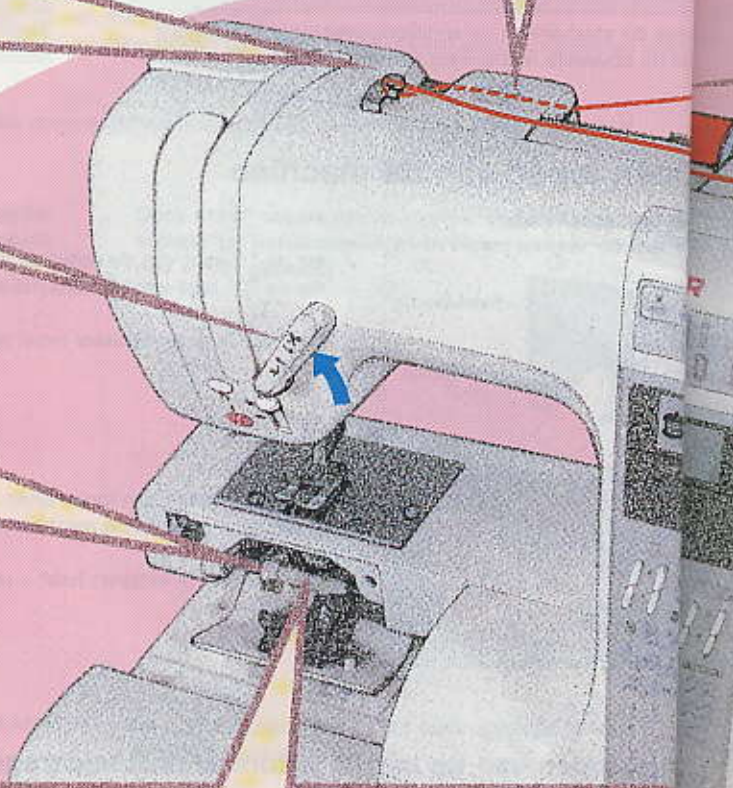

1 Verander de machine in een vrije arm



Zie pagina 2

B. Open het grijperhuis- klepje



C. Haal de spoelhuls uit de machine



D. Sluit het klepje en de spoel zal uit de huls vallen



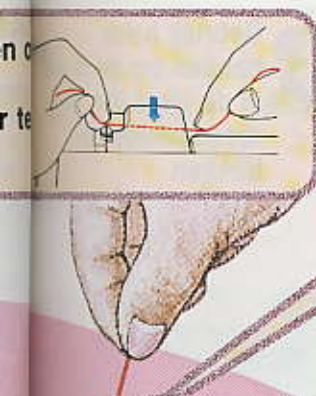

3 Zet de garenklos op de garenkloshouder.



- (1) Let erop dat de inkeping van de garenklos aan de rechter kant zit.
- (2) Gebruik de dop om de garenklos op zijn plaats te houden.
- (3) Gebruik de goede garenklosgrootte die overeenkomt met de garenklos.

6 Plaats het spoeltje op het spoelwinderasje. Leid draad van buiten naar binnen door een van de openingen in het spoeltje.

Druk het spoeltje tegen de windingsregelaar.



8 Duw het spoeltje terug naar links.

Het spoeltje stopt met draaien als het vol is.



Knip de draad door en haal het spoeltje van het asje af.

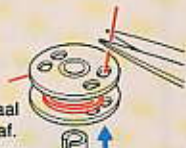

7 Houd het draadeinde vast en druk op de snelheidsregelaar om het spoeltje op te winden



9 A Plaats het spoeltje in de spoelhuls.



B Trek de draad naar buiten door de garengleuf.

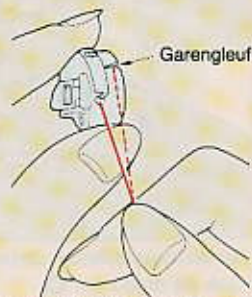

C Zet de spoelhuls weer in de machine.

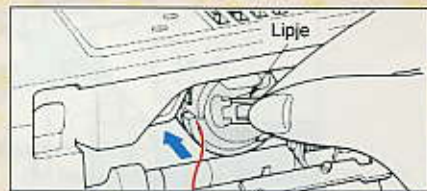

- (1) Open het lipje helemaal en zet de spoelhuls vast in de gripper.
- (2) Klap het lipje dicht op de spoelhuls.
- (3) Sluit de gripperhuisklep.

4 Volg de pijlen van de inrijgleuf op de machine. (4, 5, 6, 7)

3 Gebruik beide handen om de draad in de gleuf van de draadgeleider te trekken.

Inrijgen van de machine

Volg stappen 1 t/m 10 om de machine in te rijgen.

Gerrijts
Handelsstraat 14
9501 ET Stadskanaal
tel. 0599-612419
www.naaimachinehandel.com
en www.paspop.com
info@gerrijts.nl

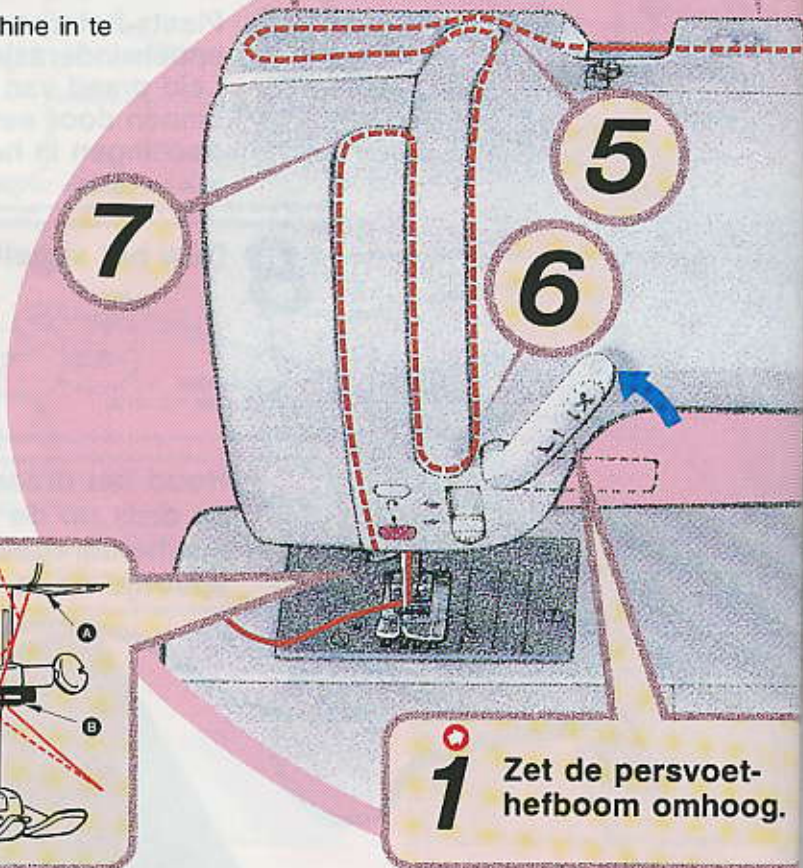

8 Haak de draad vanaf links om **A** en **B**

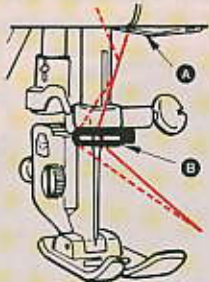

1 Zet de persvoet omhoog.

9 Automatische naaldinrijging

A. Zet de persvoethefboom omlaag.

B. Druk de inrijhefboom omlaag.

C. Druk de inrijhefboom helemaal omlaag en een haak zal door het oog van de naald gaan.

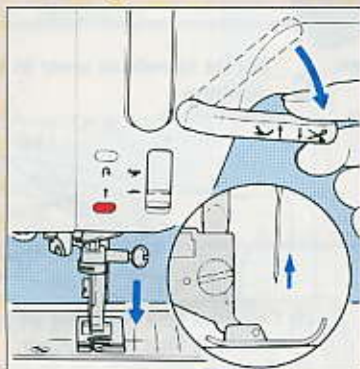

De naald moet in de hoogste stand staan.

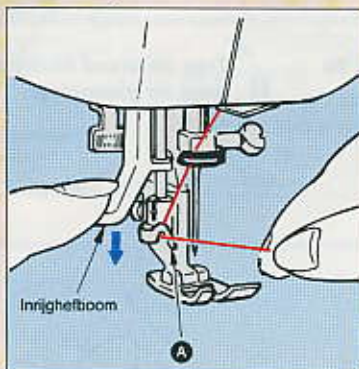

Zet de inrijhefboom omlaag en haak de draad om **A**.

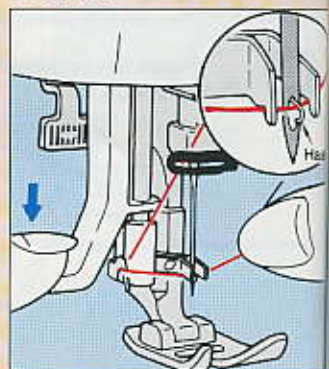

Leid de draad vóór de naald en onder het haakje



2 Draai het handwiel naar u toe om de naald in de hoogste positie te plaatsen



10 Omhooghalen van de spoeldraad

Houd de bovendraad losjes met de linkerhand vast en draai het handwiel naar u toe tot de naald in de steekplaat komt

A.

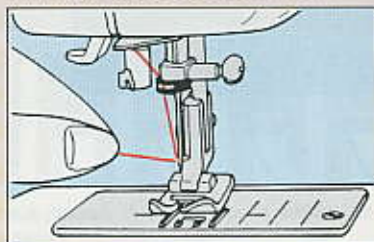

Blijf aan het handwiel draaien terwijl u de bovendraad vasthoudt tot de naald omhoog komt.

Houd de bovendraad stevig vast tot de spoeldraad omhoog wordt.

B.

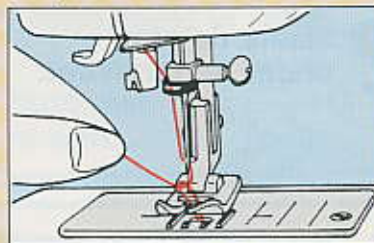

Maak de lus met uw vinger los. Trek ongeveer 10 cm van de bovendraad en de spoeldraad uit en leg ze onder de persvoet aan de achterkant van de machine

C.

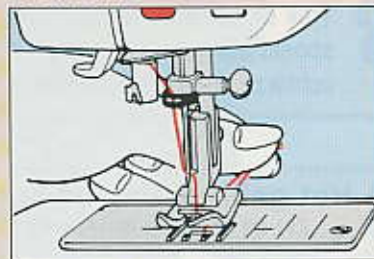

Laat de naaldrijger los en hij zal naar zijn oorspronkelijke stand terugkeren.

D.

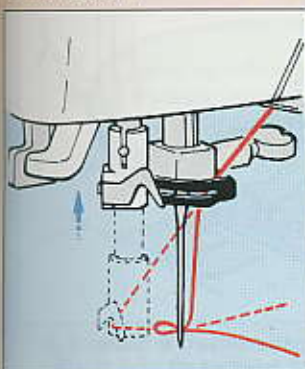

Trek de garenlus aan de achterkant van de naald ongeveer 10 cm uit.

E.

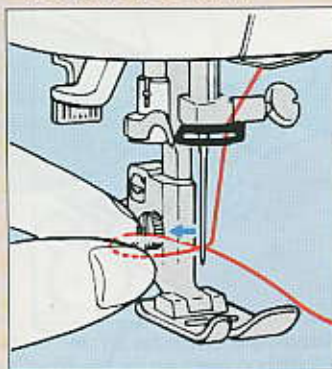











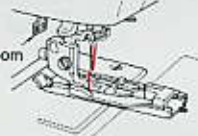
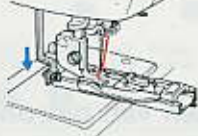

Waarschuwing:

1. Zet het inrijghetboompje niet omlaag als de machine in gebruik is.
2. De automatische naaldrijger werkt niet met dubbele naalden of vleugelnalden.

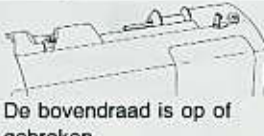
Probleem indicators

Ald de machine niet goed is ingesteld voor het naaien, zal er een probleem-indicator verschijnen op het vloeibaar kristal schermje om u te laten zien waar het probleem zit.

Probleem indicators	Oorzaak	Oplossing
 PRESSER FOOT THREAD CUTTER	 De persvoet staat omhoog of de draadafsnijder zit op zijn plaats.	 Zet de persvoethefboom/draadafsnijderhefboom omlaag naar de horizontale stand.
 BOBBIN WINDER	 Het spoelwinderasjeweas na het opwinden in de rechterstand gelaten.	 Schuif het spoelwinderasje terug naar de linkerstand.
 BUTTONHOLE LEVER	 Knoopsgathefboom	 Breng de knoopsgathefboom omlaag. (zie pag. 34-35)
 CHECK THREAD	 1) De bovendraad is op of gebroken. of 2) De draad zit niet in de draadgeleider.	 1) Vervang de lege klos garen en rijg de machine opnieuw in. 2) Leg de draad goed in de draadgeleider.
 PROGRAM ERROR	U heeft een patroon geselecteerd wat niet vergroot, verkleind geplaatst of omgekeerd kan worden	Selecteer in dit geval een patroon wat wel vergroot, verkleind of geplaatst of omgekeerd kan worden.
 MEMORY ERROR	Verschijnt wanneer geprobeerd wordt meer dan 20 patronen in het geheugen te plaatsen of wanneer een patroon niet in geheugen gepaast kan worden.	Het aantal patronen dat in het geheugen geplaatst kan worden is 20. Wanneer u 21 of meer patronen in het geheugen wilt opslaan zorg er dan voor dat u klaar bent met het naaien van de eerste 20 patronen en wis ze dan allemaal uit het geheugen.

Andere indicatoren



De indicator  zal knipperen wanneer de spoeldraad bijna op is. De dikte van de draad is bepalend voor de hoeveelheid draad die nog op het spoeltje zit.

Naaien van grote patronen (1)

Het wordt aanbevolen om een proefje te maken met dezelfde stof en tussenvoering of verstevigingsmateriaal voordat u op het kledingstuk gaat naaien.

Denk eraan de decoratieve steekvoet (T) te gebruiken wanneer u patroonsteken of lettersteken naait.

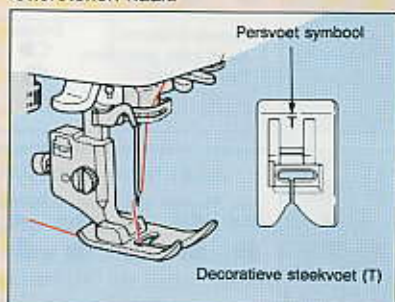

Gebruik de hulpmarkeerpen en de mallen welke geleverd zijn bij de machine om de plaatsing van het patroon te bepalen.

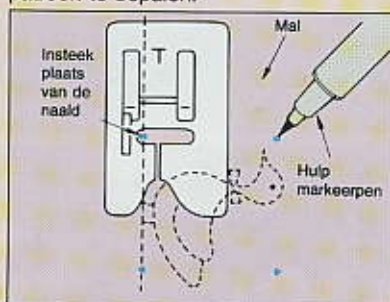

Patronen worden zijwaarts genaaid zodoende, is het makkelijker naaien met de vrije arm.

Let op: Zie de mallen voor meer informatie

Plaats de stof onder de decoratieve steekvoet (T) op de plaats waar de naald begint met het naaien van het patroon.

1. Enkel patroonsteek

Bijvoorbeeld



Patroon Nr.



Normaal formaat

2 Kies patroon Nr. 2

Druk op de patroon keuzetoets, het patroon nummer zal verschijnen op het vloeibaar kristal schermje.

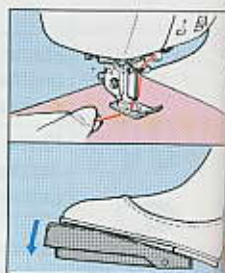
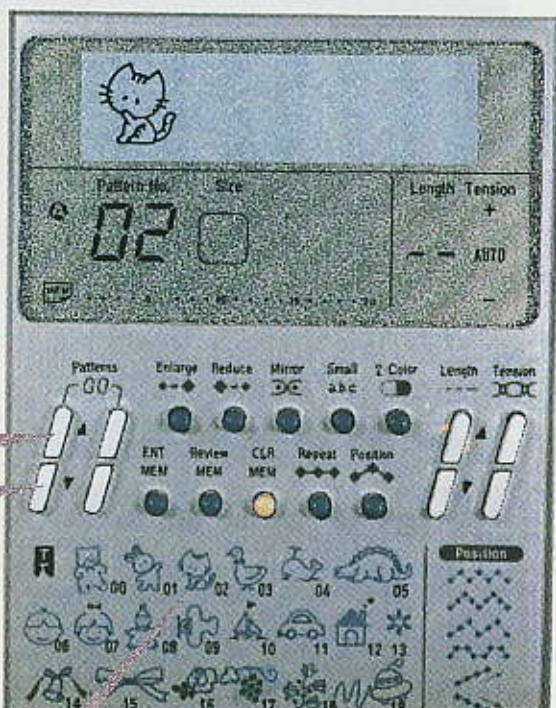

3 Begin te naaien

Wanneer een patroon klaar is zal de machine automatisch stoppen

1 Kies een patroon, en controleer het patroon nummer.

- Als u per ongeluk op de vergroot, verklein, herhaal, spiegel of een andere toets met een soortgelijke functie drukt, druk dan nogmaals op deze toets om het commando op te heffen.

Enlarge
Druk op de vergroot toets



Reduce
Druk op de verklein toets.

