

1. VOORNAAMSTE ONDERDELEN

1. Draadgeleider voor opwinden van spoel
2. Persvoethendel
3. Regelknop voor bovendraadspanning
4. Lampkap
5. Bovendraadgeleider
6. Klemschroef van persvoet
7. Persvoet
8. Klepje
9. Bovenkap
10. As voor opwinden van spoel
11. Schroefgat voor extra garengen
12. Regelknop voor zigzagbreedte
13. Afstelknop
14. Regelknop voor steeklengte
15. Achteruitnaaiknop
16. Patroonkeuzeknop
17. Vrije arm
18. Regelhefboom voor de transporteur
19. Handwiel
20. Ontkoppelingsknop
21. Stopcontact
22. Handvat
23. Persvoethefboom
24. Steekplaat
25. Transporteur
26. Motorschakelaar

Gerrijts
Handelsstraat 14
9501 ET Stadskanaal
tel. 0599-612419
www.naaimachinehandel.com
en www.paspop.com
Info@gerrijts.nl

Inrijgen van de bovendraad

De persvoet omhoog zetten.
De aantrekkefboom in de hoogste stand zetten door het handwiel naar u toe te draaien.

Inrijgen volgens de nummers ① tot ⑧.

De draad door geleider ①, ② leiden.

Vervolgens tussen de twee span-
schijfjes ③ leiden.

Vasthaken aan het geleiderplaatje
④, van onderen naar boven.

Vervolgens door de aantrekkef-
boom ⑤ rijgen.

De draad van rechts naar links
door geleider ⑥ rijgen, daarna
door geleider ⑦ (links) en door
het naaldooog ⑧ leiden.

Een eind draad van circa 15 cm
overlaten.

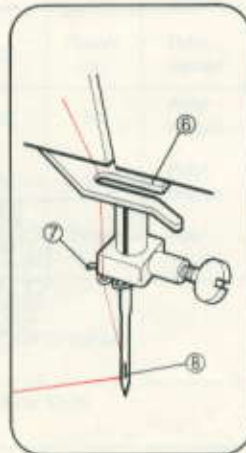
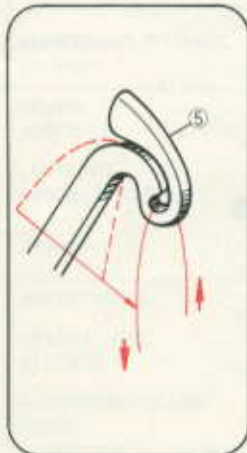
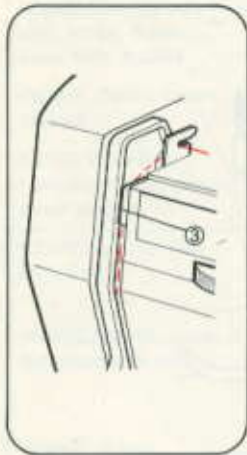
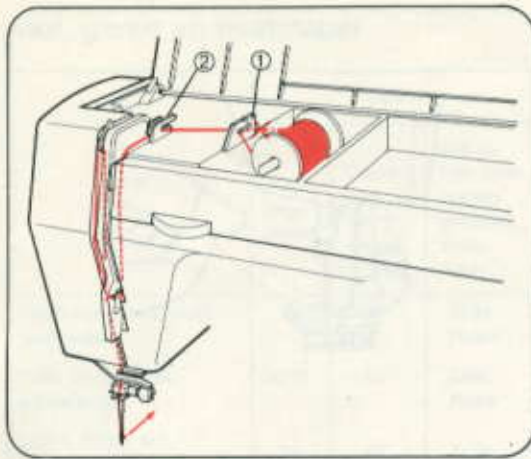

10. KNOOPSGATEN

Vervangen van de persvoet

Om de naaivoet te verwisselen moet hendel ① in de richting van de pijl worden gedruwd waardoor de zool van de naaivoet vrij komt van de houder.

Plaats een nieuwe naaivoet met de stift recht onder de inkeping van de houder.

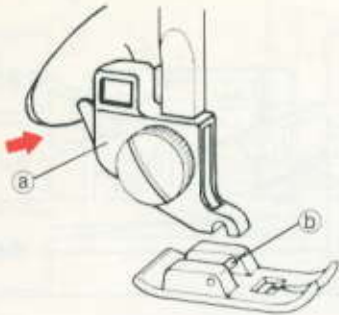

Laat de Persvoethendel zakken waardoor de naaivoet automatisch wordt vastgeklit.

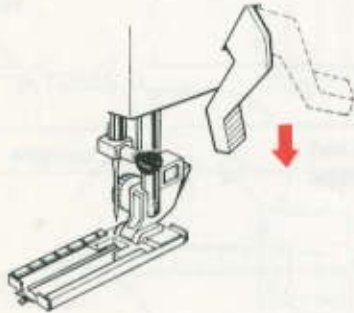

Als u er niet in slaagt de naaivoet vast te klikken druk dan de hendel licht in de richting van de pijl.

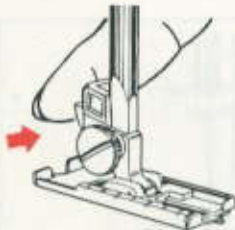

De machine instellen zoals op de tekening hiernaast.

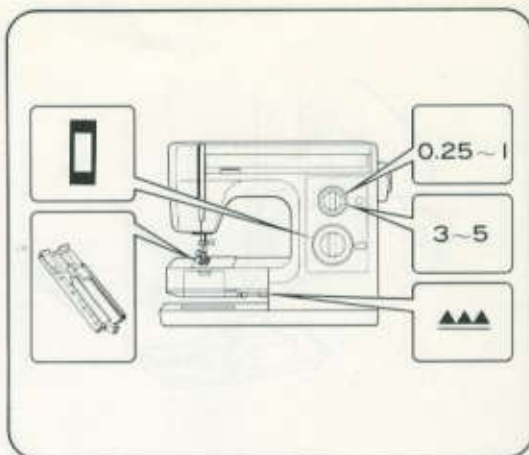

Lengte van het knoopsgat

De diameter en de dikte van de knoop meten en 0.3 cm bijtellen voor de trenzen. De afmetingen van het knoopsgat op de stof markeren.

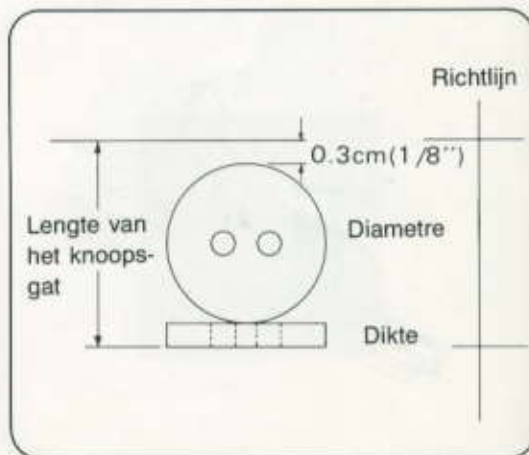

Breedte van het knoopsgat

De breedte bepalen naargelang de diameter en de dikte van de knoop, en de aard van de stof.

Plaatsen van de knoopsgatenpersvoet. Schuifje **a** van de knoopsgatenvoet volledig naar achteren trekken.

De stof onder de voet schuiven zodat de richtlijn voor het knoopsgat in het midden van de voet staat en pijltje **b** van de voet op de aanvangslijn van het knoopsgat staat.

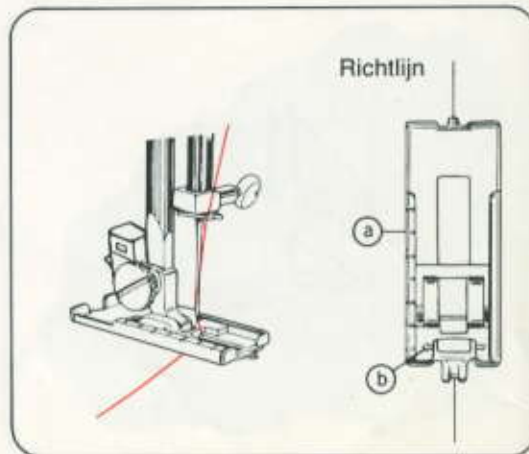

Naaien van het knoopsgat

Trens: de patroonkeuzeknop instellen op 1 () en 5 à 6 steken naaien.

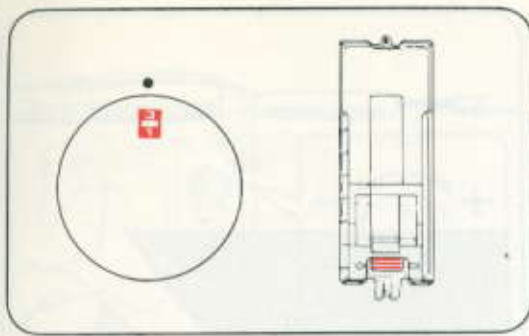

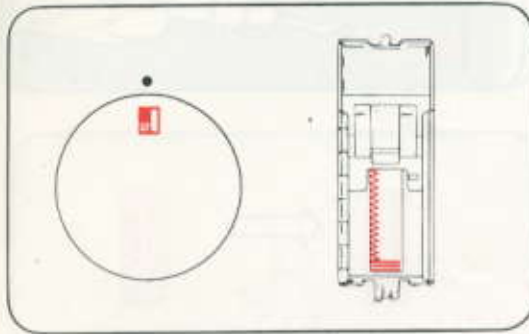

Linkerkant: de keuzeknop instellen op 2 (). De linkerkant naaien van de aanvangsstreep tot de eindstreep.

Het punt waarop het pijltje nu staat aanduiden, zodat u voor de volgende knoopsgaten de eindstreep niet meer hoeft te trekken.

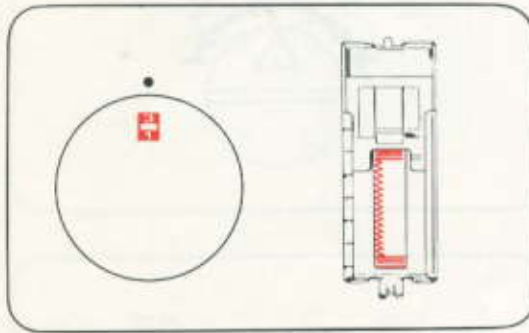

Trens: de keuzeknop instellen op 3 () en 5 à 6 steken naaien.



Rechterkant: de keuzeknop instellen op 4 () en de rechterkant naaien tot aan het aanvangspunt.

Perfekte afwerking: om het loslaten van de steken te beletten, de zigzagbreedte instellen op 0 en enkele steken naaien.

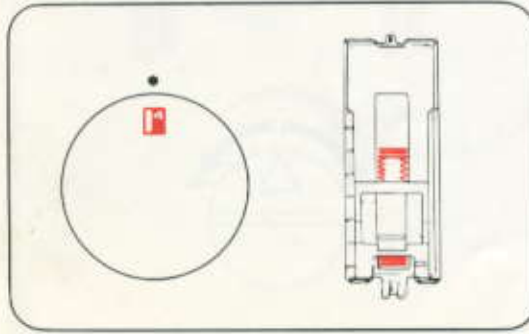

Insnijden van de knoopsgaten

Met een speld de trens markeren om niet te ver te snijden.

Het knoopsgat in het midden met het knoopsgatmesje insnijden.

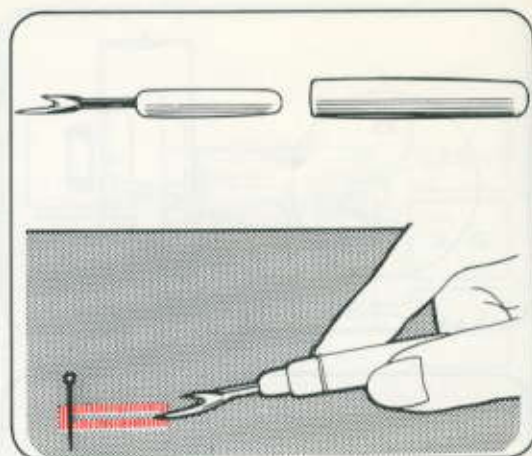

STORING	MOGELIJKE OORZAAK	HERSTELLING
Stof rimpelt	Boven-of spoeldraadspanning te sterk	Blz. 41, 11
	Steeklengte te lang voor de stof	Blz. 9
	Draad te dik	Blz. 8
	Boven-of spoeldraad niet goed ingeregeng	Blz. 6, 39
Naald breekt	Naald niet goed ingestoken	Blz. 35
	Naald verbogen	Blz. 35
	Naaldklem Schroef te los	Blz. 35
	Bovendraadspanning te sterk	Blz. 11
	Naald te fijn voor de stof	Blz. 8
	Steek steekbreedte veranderd met de naald in de stof	Blz. 9, 13
	Zigzag-breedte op meer dan 2.5 ingesteld bij naaien met dubbele naald	Blz. 30

Kijk ook eens op :
WWW.GERRIJTS.NL

N.B. Als de storing aanwezig blijft, een beroep doen op de dichtstbijzijnde verdeler. Niet verder proberen het defect zelf te herstellen.

30. VERVANGEN VAN HET LAMPJE

De stekker uit het stopcontact trekken.

De lampkap openmaken zoals op de tekening.

Het lampje linksom uitdraaien en door een nieuw vervangen.

