

Hoofdonderdelen

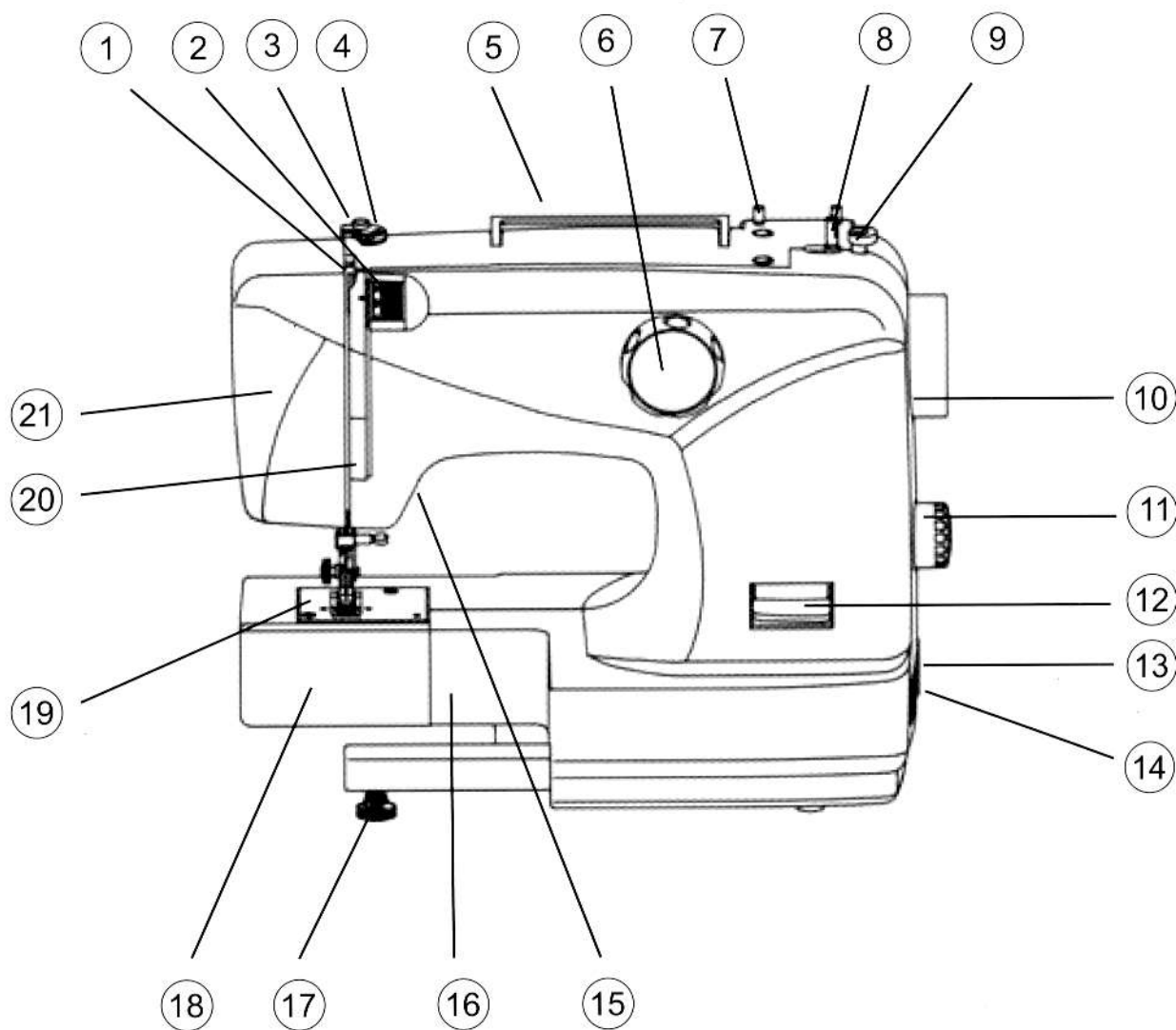

Gerrijts
Handelsstraat 14
9501 ET Stadskanaal
tel. 0599-612419
www.naaimachinehandel.com
en www.paspop.com
Info@gerrijts.nl

Hoofdonderdelen

- 1 Draadgever
- 2 Bovendraadspanningregelaar
- 3 Bovendraadgeleiding
- 4 Opspoeldraadgeleiding
- 5 Kantelbare draaggreep
- 6 Programmakeuzeknop
- 7 Uittrekbare klossen
- 8 Spoelas
- 9 Spoelaanslag
- 10 Handwiel
- 11 Steeklengteregeling
- 12 Achteruithendel
- 13 Hoofdschakelaar (Motor en licht)
- 14 Stekkerbehuizing voor voetpedaal
- 15 Persvoethendel (aan de achterkant)
- 16 Vrije arm
- 17 Instelvoetje
- 18 Spoelhuisklep
- 19 Naaldplaat
- 20 Draadgeleiding
- 21 Voorklep

Gerrijs
Handelsstraat 14
9501 ET Stadskanaal
tel. 0599-612419
www.naaimachinehandel.com
en www.paspop.com
Info@gerrijs.nl

INHOUDSOPGAVE

Veiligheidsadviezen	2
Uw naaimachine	4
Inhoud verpakking	4
Inhoud van het accessoirevak	5
Elektrische aansluitingen	6
Stabiliteit van de naaimachine	6
Regelen van de naaisnelheid	6
Aanzetten en afnemen van het afneembare werkblad	6
Accessoirevak	7
Vorbereidende werkzaamheden	8
Opspoelen van de onderdraadspoel	8
Verwijderen van het spoelhuis	10
De draad door het spoelhuis halen	11
Inzetten van het spoelhuis	11
Inrijgen van de bovendraad	12
Ophalen van de onderdraad	14
Instellingen	15
Instellen van de persvoetdruk	15
Instellen van de draadspanning	16
Naaien	18
Algemeen	18
Keuze van de juiste naald	18
Persvoet omhoog en omlaag zetten	18
Vingerbescherming	19
Achteruitnaaien	19
Stof van de naaimachine nemen	19
Wisselen van naairichting	19
Draad doorsnijden	19
Programmakeuzeknop	20
Steeklengte-instelling	20
Soort steek instellen	21
Knoopsgaten	25
Knopen en oogjes aannaaien	27
Ritssluitingen innaaien	28
Zomen	29
Rimpelen	29
Stoppen	30
Stikken met de naaimachine	31
Applicaties opnaaien	32
Kantwerk opnaaien	32
Naaien met een dubbele naald	32
Naaien op de vrije arm	33
De kantlineaal	34
De watterlineaal	34
Onderhoud, verzorging en reinigen	35
Vervangen van het naailampje	35
Vervangen van de naald	35
Verwijderen en inzetten van de persvoet	36
Verwijderen en inzetten van de persvoethouder	37
Verzorgen van de naaimachine	38
Oliën van de machine	40
Storingen	45
Stof-, garen- en naaldentabel	47
De programmakeuze	48
Voorbeelden van steken	50
Verwijdering als afval	51
Technische gegevens	52
Verklarende woordenlijst	53

UW NAAIMACHINE

Inhoud verpakking

Controleer bij het uitpakken of de volgende onderdelen zijn meegeleverd:

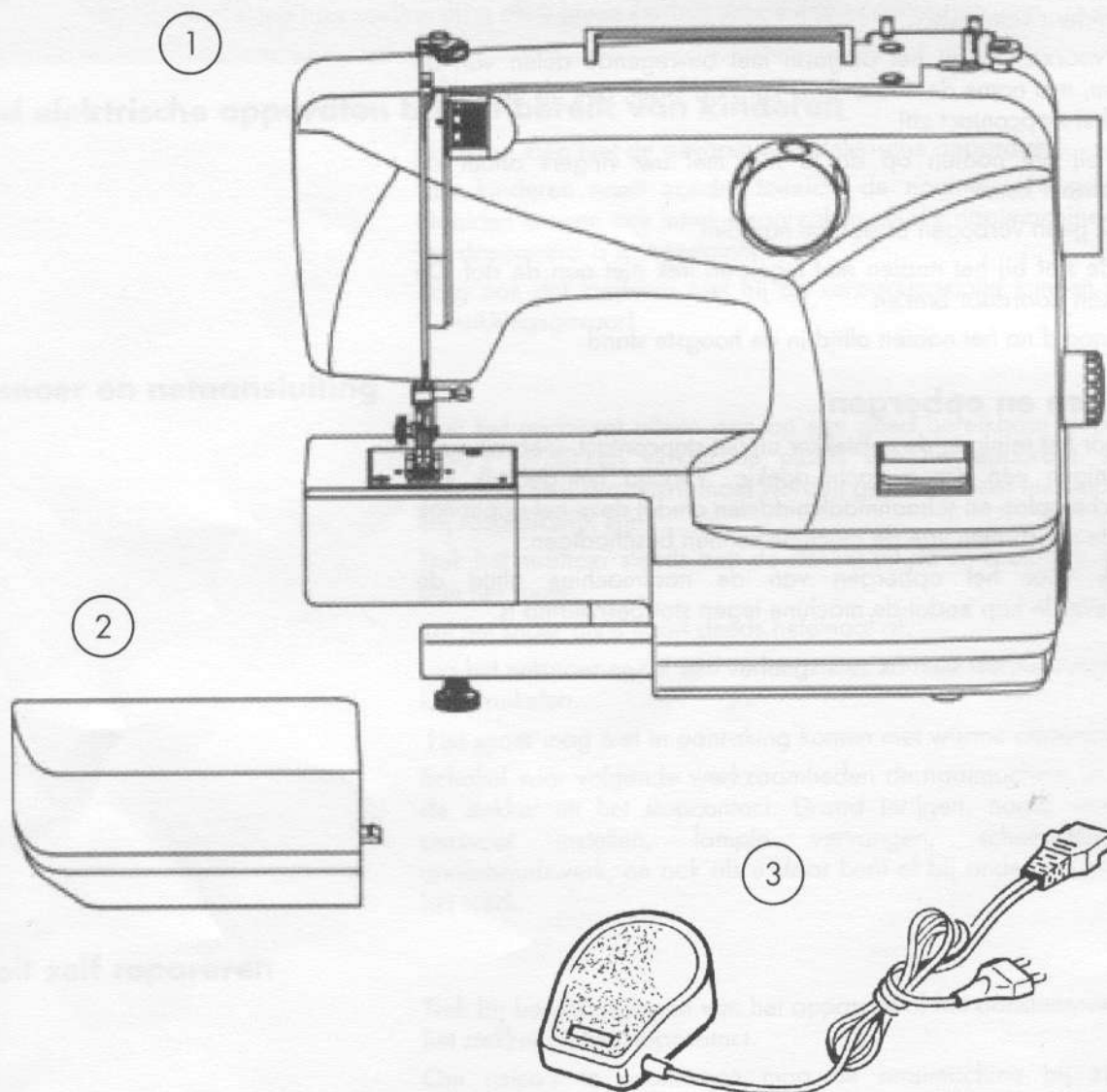

1) Naaimachine

2) Afneembaar werkblad met accessoirevak

3) Voetpedaal

de volgende delen zijn zonder afbeelding:

- Spoelhouder voor overlockgarens
- Kap
- Gebruikshandleiding en garantiepapieren

VOORBEREIDENDE WERKZAAMHEDEN

Opspoelen van de onderdraadspoel

De naaimachine kan snel en eenvoudig spoeltjes opspoolen.

Geleid daarvoor de draad van de klos door de draadgeleiding naar de spoel.

Hieronder staat in punten beschreven hoe het opspoolen verloopt:

- Trek het handwiel (10) kort naar buiten zodat de naald bij het opspoolen stil blijft staan.
- Trek een van de klossen (7) volledig uit en zet er een klos op.

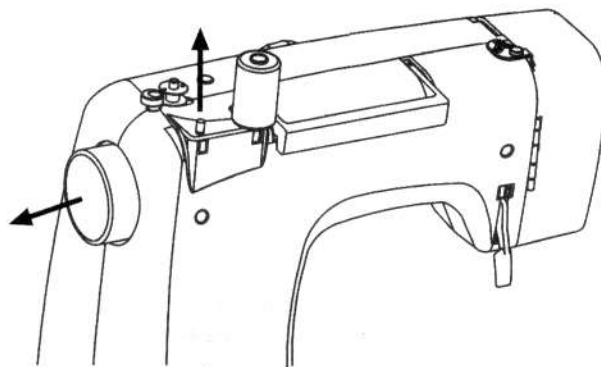

- Geleid dan de draad van de klos, zoals getoond, door de draadgeleiding.

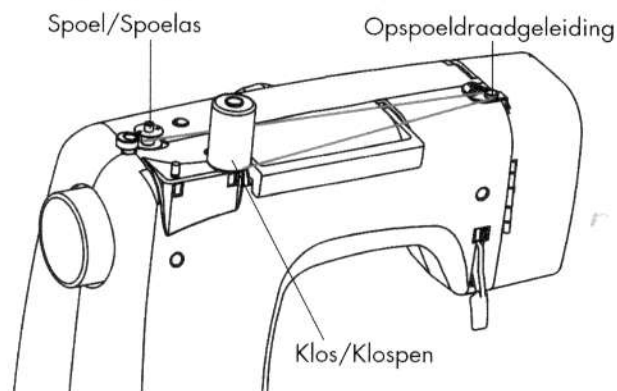

- Steek het eind van de draad door het gat de spoel, zoals getoond, en wikkel de draad met de hand een paar maal rond de spoel.

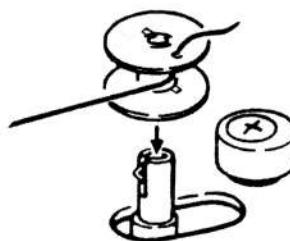

Inrijgen van de bovendraad

Lees de volgende aanwijzingen goed door omdat een verkeerde volgorde of draadgeleiding kan leiden tot draadbreek, gemiste steken of rimpels in de stof.

Op de voorklep (21) staat de draadgeleiding schematisch weergegeven, bekijk ook die figuur.

- Zet voor inrijgen van de draad de naald door het draaien van het handwiel (10) en de persvoethendel (15) in de bovenste stand.
- Zet een klos op een van de klossenpenen (7) en laat de draad van achteren van de klos komen.
- Houd de klos met de rechterhand vast.

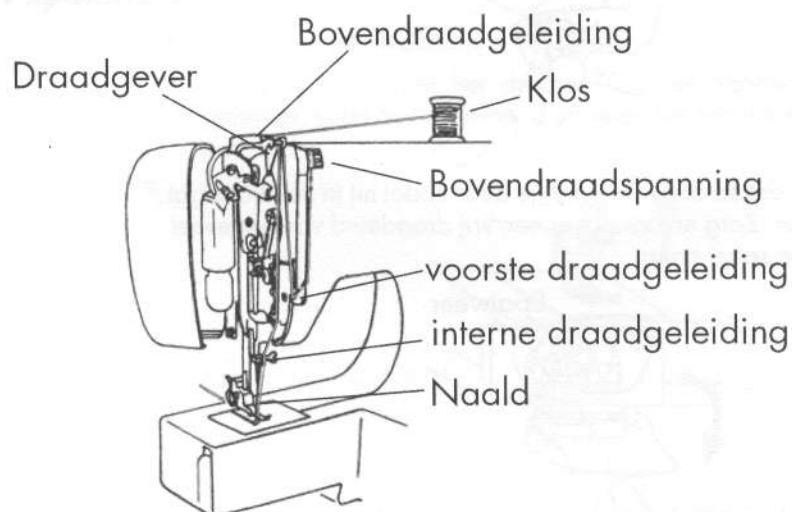

- Leidt de draad onder de klemveer van de bovendraadgeleiding door (3), zoals getoond op.



- Laat de draad dan zoals getoond tussen de spanningschijfjes van de bovendraadspanningregelaar (2) door lopen.

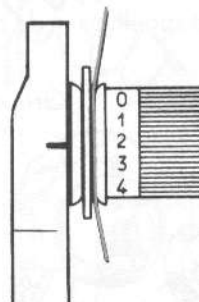

TIP

Voor het meeste naaiwerk is stand 3 een goede bovendraadspanning.

- Geleid de draad onder de voorste draadgeleiding door naar boven, daarbij verschuift de binnenste geleideveer automatisch.



- Rijg de draad dan van rechts naar links door de haak van de draadgever (1).

OPMERKING

Draai eventueel aan het handwiel (10) om de draadgever naar boven te laten gaan.





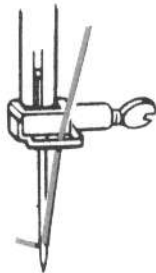







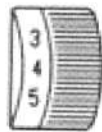
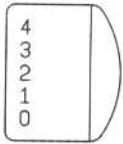

- Geleid de draad nu weer naar beneden richting naald, daarbij loopt de draad door de binnenste draadgeleiding en de draadgeleiding van de naaldklem.
- Steek de draad dan van voor naar achteren door het oog van de naald en trek de draad ongeveer 10 cm door.

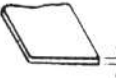

STOF-, GAREN- EN NAALDENTABEL

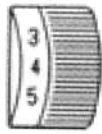
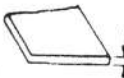
In het algemeen worden fijne garens en naalden gebruikt voor het naaien van dunne stoffen en dikkere garens en naalden worden zwaardere stoffen. Test altijd de garen- en naalddikte op een proeflapje van de stof die u wilt naaien. Gebruik hetzelfde garen voor naald en spoel. Als u op fijne of synthetische stof stretch-naden naait moet u daarvoor naalden gebruiken met een blauwe schacht (in de vakhandel verkrijgbaar). Deze voorkomen het laten vallen van steken.

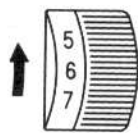
	Soort stof	Garen	Naald	Persvoet- druk	Steeklengte		Bovendraad spanning
					Rechte steek	Zigza g	
					Rechte steek	Zigza g	
							
Fijne stoffen 	Nylon Batist Voile	80 Katoen	65		1 - 3	1 - 4	
	Jersey	60 Synthetische stof					
	Zijde	50 Zijde					
	Wol Zijde	50 Kunstzijde	75				
gemiddelde stoffen 	Perkal Piqué Linnen	60 - 80 Katoen	75 - 90		0,5 - 3	0,5 - 4	
	Jersey	60 Synthetische stof	75				
	Gabardine	50 Zijde					
zware stoffen 	Jeansstof Mantelstof	50 Katoen	75 - 90		0,5 - 3	0,5 - 4	
	Jersey	50 Synthetische stof					
	Wol Tweed	50 Zijde					